

*STANDARD SPECIFICATION*

KOSO

トップガイド形単座調節弁  
*TOP GUIDED SINGLE SEATED  
GLOBE VALVES*

*501T SERIES*

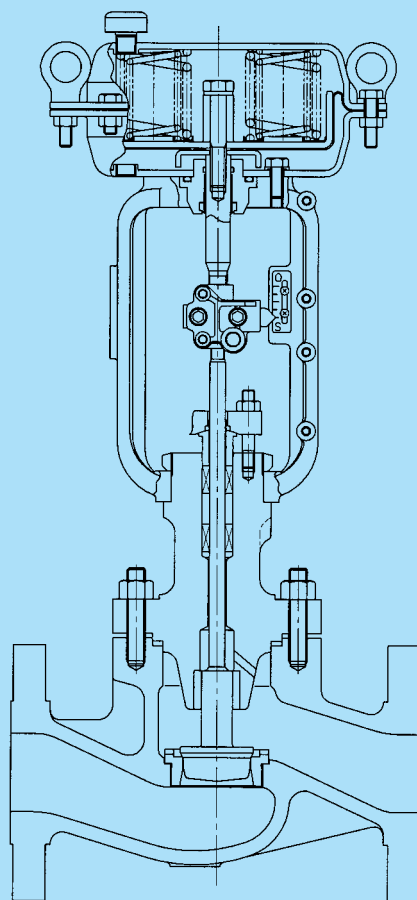

**KOSO**

## **KOSO**の自動調節弁と計装システム

**KOSO**は、自動調節弁（コントロールバルブ）のトップメーカーとして高水準にある独自の技術開発力で時代の要請に応え、新世紀へ対応する幅広い製品を揃えるとともに、**ISO 9001**による品質保証体制のもとで製作した高品質、高信頼のコントロールバルブとそのシステムを提供してまいります。ここに紹介する資料は、**KOSO**コントロールバルブの技術カタログであります。**KOSO**コントロールバルブの選定に御利用下さい。更に詳細な資料が御必要な場合又は、本技術カタログについて不明な点がございましたら最寄りの弊社営業までお問い合わせ下さい。

## **KOSO's** Control Valves and Instrumentation Systems

**KOSO**, the leading industrial control valve manufacturer with strong research and development capability of its own, has been meeting requirements of the time. Always making available a wide range of product lines that can satisfy the needs of the coming century, **KOSO** is committed to providing control valves, and the systems thereof, of highest quality and reliability, produced under its quality assurance system complying with ISO 9001 standard.

Here **KOSO** presents its technological catalog, introducing various types of **KOSO** control valves, hoping to be of service as you select valves for your specific applications.

If you have questions on this technological catalog or require additional printed materials, please contact our sales representative nearest you.

## 501T Top Guided Single Seated Globe Valves

### 概要

トップガイド形調節弁は、小形でシンプルな構造であります。あらゆる液体サービス及びスチーム、気体サービスなど広い範囲で使用できます。ベローズシール形ボンネット、スチームジャケット形並びにロングエクステンション形ボンネットなどへの対応が容易な機種です。

### GENERAL

Simple structure and compact size characterize our top-guided control valves. They are applicable in a wide scope of liquid services as well as steam/gas services. Those valves are easily adaptable to bellows, steam-jacketed and long extension bonnets.

### 標準仕様 STANDARD SPECIFICATIONS

#### 弁本体部 BODY

シリーズ Series	501T
弁サイズ Body size	アンバランスプラグ形 Unbalanced plug type : ½"~8" (15A~200A) バランスプラグ形 Balanced plug type : 5"~8" (125A~200A) プラグサイズが ⅜" (3A) 以下となる場合は、520Tを選定して下さい。 In the case of plug size under ⅜", we recommend our 520T series.
プラグ形状 Plug form	Pポート単座、Qポート単座 P-port single seated, Q-port single seated.
特性 Characteristics	EQ%、リニヤ、オンオフ EQ%, Linear, On-off.
トリム材質 Trim materials トリム処理 Trim treatment	標準組み合わせ及び使用温度・圧力範囲は、表1及び図1を御参照下さい。 See Table 1 & Fig. 1 for standard combination and operating pressure-temperature.
弁本体定格 Body ratings	JIS 10K, 20K, 30K, 40K ANSI (JPI) Class 150, 300, 600
弁本体接続 Body connections	フランジ形 (RF, RTJ)、溶接形 (2"以下はSW、2½"以上はBWが標準) Flanged (RF, RTJ), Weld ends (SW : under 2", BW : over 2½")
面間寸法 Face to Face dimension	12~22頁を御参照下さい。 See pages 12~22.
ボデー及びボンネット材質 Body & Bonnet Material	SCPH2/WCB, SCPH21/WC6, SCPH32/WC9, SCPH61/C5, SCPL1/LCB, SCPL21/LC2, SCPL31/LC3, SCS13A/CF8, SCS14A/CF8M, and other alloy Steels.
ボンネット形式 Bonnet type	標準形 Standard type : -17~+230℃ フィン・エクステンション形 Fin-Extension type : -45~-17℃未満又は+230℃を超える場合 -45~under -17℃ or over +230℃ ロング・エクステンション形 Long-Extension type : -196~-45℃未満 ベローズシール形 (成形又は溶接形)、スチームジャケット形 Bellow seal type (Moulded or Welded), Steam jacketed type 但し、各材料の使用温度・圧力範囲に注意して下さい。 Please note the operating pressure-temperature limitation for each material.
グランドパッキン Gland packing	テフロン、グラフォイル、他 TFE, Grafoil, etc. 使用温度・圧力範囲は、図2を御参照下さい。See Fig. 2 for selection.
ガスケットパッキン Gasket packing	ノコ歯形メタルガスケット (軟鋼、SUS316、その他合金) Grooved metal gasket (Soft steel, stainless steel or other alloy steels)
塗装色 Painting color	マンセルN-6 (エポキシ樹脂系) 但し、ステンレス鋼には、塗装しません。 Munsell N-6 (Epoxy resin group) is standard. In the case of stainless steel body, no painting is standard.

駆動部 ACTUATOR

形式 Type	ダイヤフラム式 Diaphragm type	全電子式 Solid State Electronic type		電動式 Electric Motor type
	5200LA	3500LC	3600LA	3400LA
仕様 Specification	マルチスプリング形 Multi-Spring type	DCモータ・分解能：0.3% DC Motor resolution : 0.3%	ACモータ・分解能：0.4% AC Motor resolution : 0.4%	ACリバーシブルモータ AC Motor
用途 Purpose	モジュレーション又はオンオフ Modulation or On-off	モジュレーション Modulation		オンオフ On-off
供給空気圧又は供給電源 Air supply or Power supply	供給空気圧 (スプリングレンジ) Air Supply (Spring range) 140 (20~100) kPaG 300 (80~200) kPaG 340 (80~200) kPaG 340 (120~300) kPaG	供給電源 Power supply AC100V 50/60 Hz  入力信号：Input signal 4~20 mA DC		供給電源 Power supply AC100V 50/60 Hz  入力信号：正逆切換接点 Input signal : Change-over contact
接続口 Connection	空気配管口：Rc $\frac{1}{4}$ (サイズ650：Rc $\frac{3}{8}$ ) Air connection : Rc $\frac{1}{4}$ (Size 650 : Rc $\frac{3}{8}$ )	配線管口：2-G $\frac{1}{2}$ Conduit entries : 2-G $\frac{1}{2}$		配線管口：2-G $\frac{1}{2}$ Conduit entries : 2-G $\frac{1}{2}$
正作動 Direct action	空気圧増加で弁閉 Air to valve close	入力信号増加で弁閉 Signal increase to Valve close		弁開、弁閉、停止の選択 Manual selection Valve open, close, stop.
逆作動 Reverse action	空気圧増加で弁開 Air to valve open	入力信号増加で弁開 Signal increase to Valve open		
ヒステリシス Hysteresis	≤1% FS (ポジショナ付) ≤1% of FS with positioner	≤0.5% FS ≤0.5% of FS	≤0.8% FS ≤0.8% of FS	—
直線性 Linarity	≤±2% FS (ポジショナ付) ≤±2% of FS with positioner	≤±1% FS ≤±1% of FS	≤±1% FS ≤±1% of FS	—
許容周囲温度 Ambient Temp.	-10~+70℃	-10~+50℃		-10~+50℃
標準塗装色 Painting	マンセル N-6 Munsell N-6	メタリックブルー Metallic blue		メタリックブルー Metallic blue
オプション Option	E/P、P/Pポジショナ、エアセット、電磁弁、リミットスイッチ、スピード調整器、ロック弁、ロックアップ弁、手動操作機構他 E/P・P/P-Positioner, Air-set, Solenoid valve, Limit switch, Speed controller, Lock valve, Lock-up valve, Manual override, etc	分解能：0.1% スプリットレンジ 開度発信器 (4~20mA) Resolution : 0.1% Split range, Position transmitter	過負荷ユニット Over load unit	開度検出マイクロスイッチ 開度発信ポテンシオメータ Micro switch, Potentiometer
		スペースヒータ、手動操作機構、端子箱、耐圧防爆(ケースサイズAのみ) Space heater, Manual override, Junction box, Explosion proof (Available for Casing size A only)		

性能 PERFORMANCE

Cv 値 Cv value	表2を御参照下さい。 See Table 2.
流量特性 Flow characteristics	図4を御参照下さい。 See Fig. 4.
レンジアビリティ Rangeability	50 : 1 (Plug size ≤ ¼ B—30 : 1)
弁座許容漏洩量 Seat Leakage	表1を御参照下さい。 See Table 1.
許容差圧 Allowable pressure drops	表3を御参照下さい。 See Table 3.

付加仕様 (有償) OPTIONAL SPECIAL SPECIFICATIONS (additional cost is required)

弁本体部特殊検査 Special testing for Body	材料検査 {ミルシート、液体浸透探傷検査 (PT)、放射線透過検査 (RT)}、流量特性試験、低温試験、蒸気試験 Material certificate, Liquid penetrant testing, Radiographic testing, Flow characteristic testing, Low temperature testing, Steam testing.
弁本体部特殊洗浄 Special Cleaning for Body	酸素禁油処理、禁油処理、禁水処理 Oxygen clean, Oil-free, Water-free.
弁本体部及び駆動部特殊仕様 Special specification for Body and Actuator	防砂・防塵仕様、塩害仕様、寒冷仕様、熱帯仕様、禁銅仕様、特殊空気配管及び特殊ジョイント、真空サービス、外気露出部ステンレスボルトナット、指定塗装色 Sand and Dust proof, Salty environment proof, Cold area proof, Tropical area proof Do not use copper alloy, Special piping and fitting, Vacuum service proof, Stainless bolt and nut for exposed parts, Non-standard painting.
認定・認可 Authorization	高圧ガス保安法による認定 Japanese government authorization for High pressure gas.

表1 弁本体とトリムの標準材質組合せ及び使用温度範囲と弁座許容漏洩量

Table 1 BODY / TRIM STANDARD MATERIAL COMBINATION AND OPERATING TEMPERATURE AND SEAT LEAKAGE.

- ①トリム材質・処理による使用温度－圧力範囲は、図1を御参照下さい。
  - ②弁座漏洩量をANSI Class Vとする必要がある場合は、お問い合わせ下さい。
  - ③キャビテーションの発生が予測される場合は、お問い合わせ下さい。
  - ④フラッシングが予測される場合は、レジュースドボアとして下さい。
  - ⑤メタルシートでオンオフQポートの弁座許容漏洩量は、定格Cv×0.001%となります。
  - ⑥プラグサイズが¼B (8A) 以下でステライトシートが必要な場合は、ステライトフェースプラグとなります。
- ①Trim material/treatment vs operating temperature-pressure range : See Fig. 1  
 ②When ANSI Class V for seat leakage is required, please consult with us.  
 ③In the case of cavitation service, please consult us.  
 ④In the case of flashing service, we recommend reduced bore.  
 ⑤The seat leakage of Q port as metal-seat is 0.001% of rated Cv.  
 ⑥In the case of stellite seat for plug size less than ¼" we will make stellite face.

表1-1 弁本体材質：炭素鋼（弁サイズ4"以下）

Table 1-1 BODY MATERIAL : CARBON STEEL (BODY SIZE 4" AND UNDER)

弁本体材質	Body material	SCPH2/A216-WCB, SCPH21/A217-WC6, SCPH61/A217-C5, SCPL1/A352-LCB			
プラグ材質	Plug material	SUS316	SUS316	SUS316	SUS316
プラグ処理	Plug treatment	強化テフロン Reinforced TFE	—	ステライトシート Stellite seat	ステライトフェース Stellite face
シートリング材質	Seat material	SUS316/SCS14A	SUS316/SCS14A	SUS316/SCS14A	SUS316/SCS14A
シートリング処理	Seat treatment	—	—	ステライトシート Stellite seat	ステライトフェース Stellite face
ガイド材質	Guide material	SUS440C	SUS440C	SUS440C	SUS440C
ガイド処理	Guide treatment	熱処理 Heat treatment	熱処理 Heat treatment	熱処理 Heat treatment	熱処理 Heat treatment
ガスケット	Gasket	T/#1890-S	T/#1890-S	T/#1890-S	T/#1890-S
弁座許容漏洩量 Seat Leakage	Class	VI	IV	IV	IV
	Rated Cv×	bubble-tight	0.01%	0.01%	0.01%
使用温度 Operating temperature ℃	SCPH2 /WCB Body	— 5～+200	— 5～+250	— 5～+425	— 5～+425
	SCPH21/WC6 Body				
	SCPH61/C5 Body				
	SCPL1 /LCB Body				

表1-2 弁本体材質：炭素鋼（弁サイズ5"以上）

Table 1-2 BODY MATERIAL : CARBON STEEL (BODY SIZE 5" AND OVER)

弁本体材質	Body material	SCPH2/A216-WCB, SCPH21/A217-WC6, SCPH61/A217-C5, SCPL1/A352-LCB				
プラグ材質	Plug material	SUS316/SCS14A	SUS316/SCS14A	SUS316/SCS14A	SUS316/SCS14A	SUS316/SCS14A
プラグ処理	Plug treatment	強化テフロン Reinforced TFE	—	ステライトシート Stellite seat	ステライトシート Stellite seat	ステライトフェース Stellite face
シートリング材質	Seat material	SUS316/SCS14A	SUS316/SCS14A	SUS316/SCS14A	SUS316/SCS14A	SUS316/SCS14A
シートリング処理	Seat treatment	—	—	ステライトシート Stellite seat	ステライトシート Stellite seat	ステライトフェース Stellite face
ガイド材質	Guide material	A105	A105	A105	A105	A105
ガイド処理	Guide treatment	強化テフロン Reinforced TFE	強化テフロン Reinforced TFE	強化テフロン Reinforced TFE	ステライト盛 Stellite	ステライト盛 Stellite
ガスケット	Gasket	T/#1890-S	T/#1890-S	T/#1890-S	T/#1890-S	T/#1890-S
弁座許容漏洩量 Seat Leakage	Class	VI	IV	IV	IV	IV
	Rated Cv×	bubble-tight	0.01%	0.01%	0.01%	0.01%
使用温度 Operating temperature ℃	SCPH2 /WCB Body	— 5～+200	— 5～+200	— 5～+200	— 5～+425	— 5～+425
	SCPH21/WC6 Body					
	SCPH61/C5 Body					
	SCPL1 /LCB Body					

表1-3 弁本体材質：ステンレス鋼（弁サイズ $\frac{1}{2}$ B~8B）

Table 1-3 BODY MATERIAL : STAINLESS STEEL (BODY SIZE  $\frac{1}{2}$ "~8")

弁本体材質 Body material		SCS13A/A351-CF8, SCS14A/A351-CF8M				
プラグ材質 Plug material		SUS316/SCS14A	SUS316/SCS14A	SUS316/SCS14A	SUS316/SCS14A	SUS316/SCS14A
プラグ処理 Plug treatment		強化テフロン Reinforced TFE	—	ステライトシート Stellite seat	ステライトシート Stellite seat	ステライトフェース Stellite face
シートリング材質 Seat material		SUS316/SCS14A	SUS316/SCS14A	SUS316/SCS14A	SUS316/SCS14A	SUS316/SCS14A
シートリング処理 Seat treatment		—	—	ステライトシート Stellite seat	ステライトシート Stellite seat	ステライトフェース Stellite face
ガイド材質 Guide material		SUS316	SUS316	SUS316	SUS316	SUS316
ガイド処理 Guide treatment		強化テフロン Reinforced TFE	強化テフロン Reinforced TFE	強化テフロン Reinforced TFE	ステライト盛 Stellite	ステライト盛 Stellite
ガスケット Gasket		T/#1890-316	T/#1890-316	T/#1890-316	T/#1890-316	T/#1890-316
弁座許容漏洩量 Seat Leakage	Class	VI	IV	IV	IV	IV
	Rated Cv×	bubble-tight	0.01%	0.01%	0.01%	0.01%
使用温度 Operating Temp. °C		-80~+200	-80~+200	-80~+200	-196~+538	-196~+538

図1 トリム材質・処理選定基準

Fig. 1 TRIM TREATMENT / MATERIAL VS OPERATING PRESSURE-TEMPERATURE RATINGS

図1-1 メタルシート

Fig. 1-1 METAL SEAT



図1-2 ソフトシート（強化テフロン）

Fig. 1-2 SOFT SEAT (REINFORCED TFE)

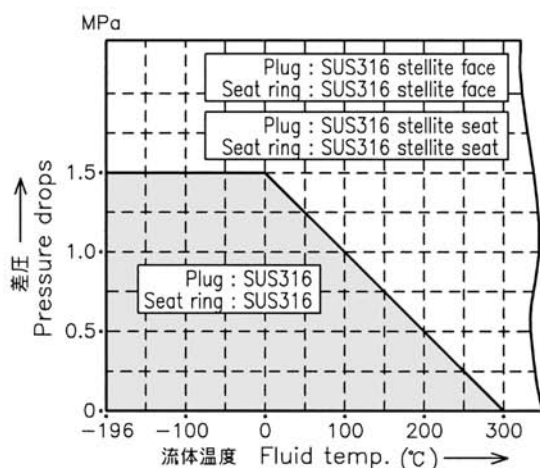

図1-3 SUS316 成形ベローズ

Fig. 1-3 SUS316 MOULDED BELLOWS

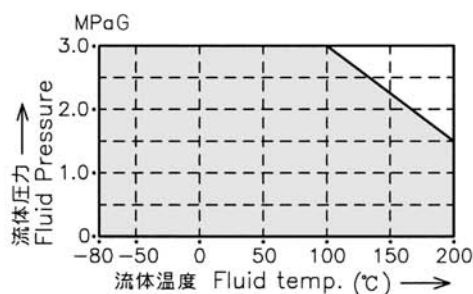

図1-4 SUS316 溶接形ベローズ

Fig. 1-4 SUS316 WELDED BELLOWS

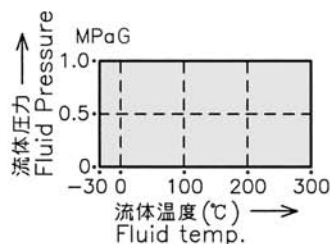

図1-5 バランスシール使用温度・圧力範囲

Fig. 1-5 BALANCE SEAL OPERATING PRESSURE-TEMPERATURE RATINGS

図1-5A 強化テフロン/SUS316

Fig. 1-5A REINFORCED TFE / SUS316

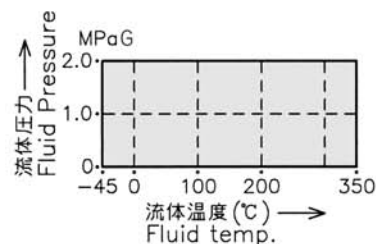

図1-5B グラフォイル

Fig. 1-5B GRAFOIL

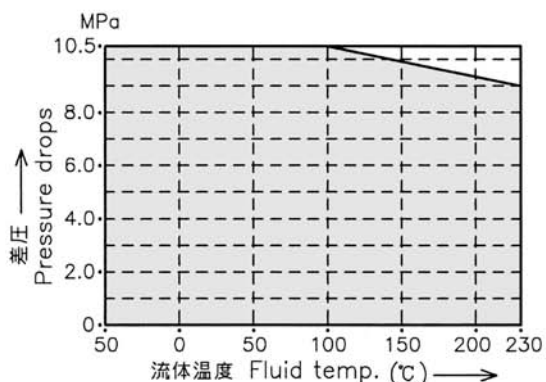

図2 グランドパッキン使用温度・圧力範囲

Fig. 2 GLAND PACKING OPERATING PRESSURE-TEMPERATURE RATINGS

図2-1 強化テフロンVパッキン

図2-2 テフロンカーボンファイバー

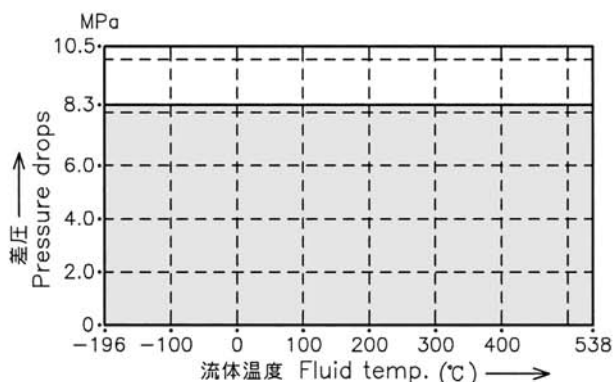
図2-3 グラフォイル

Fig. 2-1 REINFORCED TFE V-RING

Fig. 2-2 TFE CARBON FIBER

Fig. 2-3 GRAFOIL



表2 Cv値・ストローク及びレジュースドプラグ製作範囲

Table 2 Cv VALUE, STROKE AND REDUCED PLUG MANUFACTURING RANGE

弁サイズ Body size inch (mm)	プラグサイズ Plug size inch (mm)	Cv値 Cv value			ストローク : mm Stroke		弁サイズ Body size inch (mm)	プラグサイズ Plug size inch (mm)	Cv値 Cv value			ストローク : mm Stroke	
		P-port		Q-port ON-OFF	P-port	Q-port			P-port		Q-port ON-OFF	P-port	Q-port
		EQ% Linear	Modified EQ%						EQ% Linear	Modified EQ%			
1/2 (15)	1/8 (6)	0.28	—	—	12	—	2 (50)	1 1/4 (32)	20	—	—	20	—
	3/16 (7)	0.52	—	—	12	—		1 1/2 (40)	25	—	—	20	—
	1/4 (8)	0.96	—	—	12	—		2 (50)	45	50	55	20	16
	3/8 (10)	1.6, 2.5	—	—	20	—	2 1/2 (65)	1 1/2 (40)	25	—	—	30	—
	1/2 (15)	4	—	7	20	16		2 (50)	45	—	—	30	—
3/4 (20)	1/8 (6)	0.28	—	—	12	—	3 (80)	2 1/2 (65)	72	85	95	30	20
	3/16 (7)	0.52	—	—	12	—		2 (50)	45	—	—	30	—
	1/4 (8)	0.96	—	—	12	—		2 1/2 (65)	72	—	—	30	—
	3/8 (10)	1.6, 2.5	—	—	20	—	3 (80)	100	125	135	30	20	
	1/2 (15)	4	—	—	20	—	4 (100)	2 1/2 (65)	72	—	—	40	—
3/4 (20)	8	—	10	20	16	3 (80)		100	—	—	40	—	
1 (25)	1/8 (6)	0.28	—	—	12	—	5 (125)	4 (100)	175	200	220	40	30
	3/16 (7)	0.52	—	—	12	—		3 (80)	100	—	—	50	—
	1/4 (8)	0.96	—	—	12	—		4 (100)	175	—	—	50	—
	3/8 (10)	1.6, 2.5	—	—	20	—	5 (125)	280	310	330	50	40	
	1/2 (15)	4	—	—	20	—	6 (150)	4 (100)	175	—	—	50	—
	3/4 (20)	8	—	—	20	—		5 (125)	280	—	—	50	—
1 (25)	13	—	15	20	16	6 (150)		365	425	460	50	40	
1 1/2 (40)	1 (25)	13	—	—	20	—	8 (200)	5 (125)	280	—	—	70	—
	1 1/4 (32)	20	—	—	20	—		6 (150)	365	—	—	70	—
	1 1/2 (40)	25	30	35	20	16		8 (200)	640	700	720	70	60

注：① Qポートの場合は、フルボアプラグのみとなります。

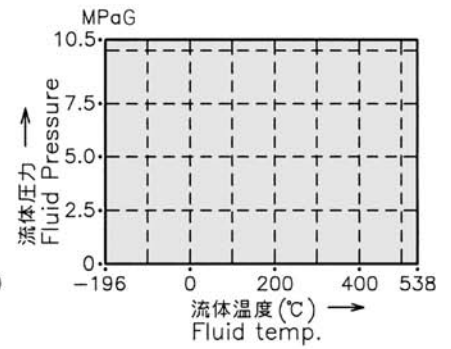
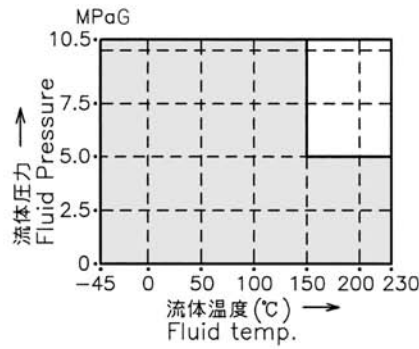
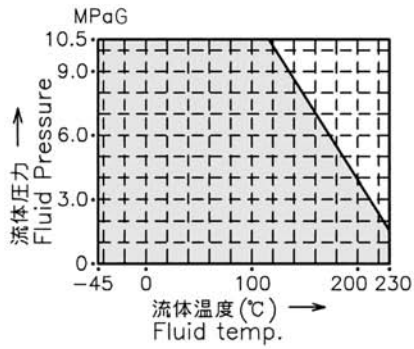
② ソフトシートは、プラグサイズ 3/4" 以上となります。

③ ソフトシートは、PポートEQ%プラグとなります。

④ 上表に無いプラグサイズについては、問合せ下さい。

Note: ① In the case of Q port, plug size is equal to valve size.

② In the case of soft seat, minimum available plug size is 3/4 inch.

③ Soft seat valve has P port EQ% plug.

④ Please contact us other plug size which has not mentioned in above table.

図3 本体部構造 Fig. 3 BODY SECTION VIEW

図3-1 弁サイズ 4B(100A)以下

Fig. 3-1 BODY SIZE 4" (100mm) AND UNDER



図3-2 弁サイズ 5B(125A)以上

Fig. 3-2 BODY SIZE 5" (125mm) AND OVER

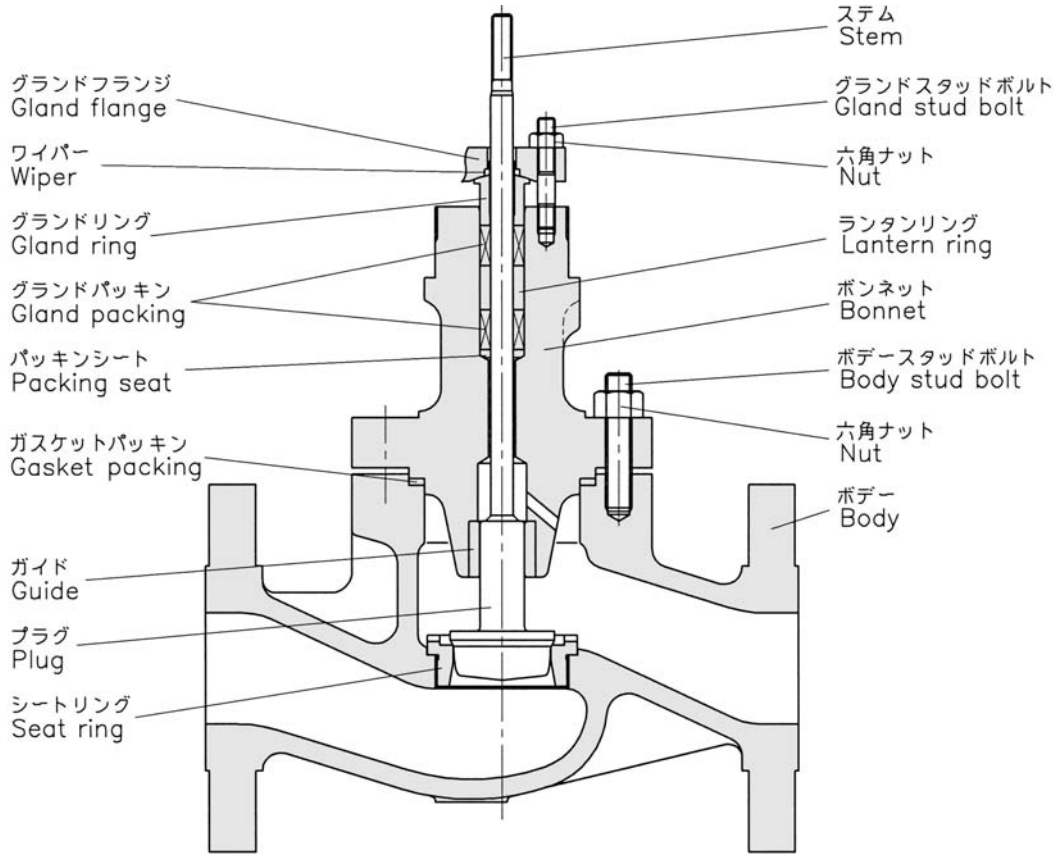
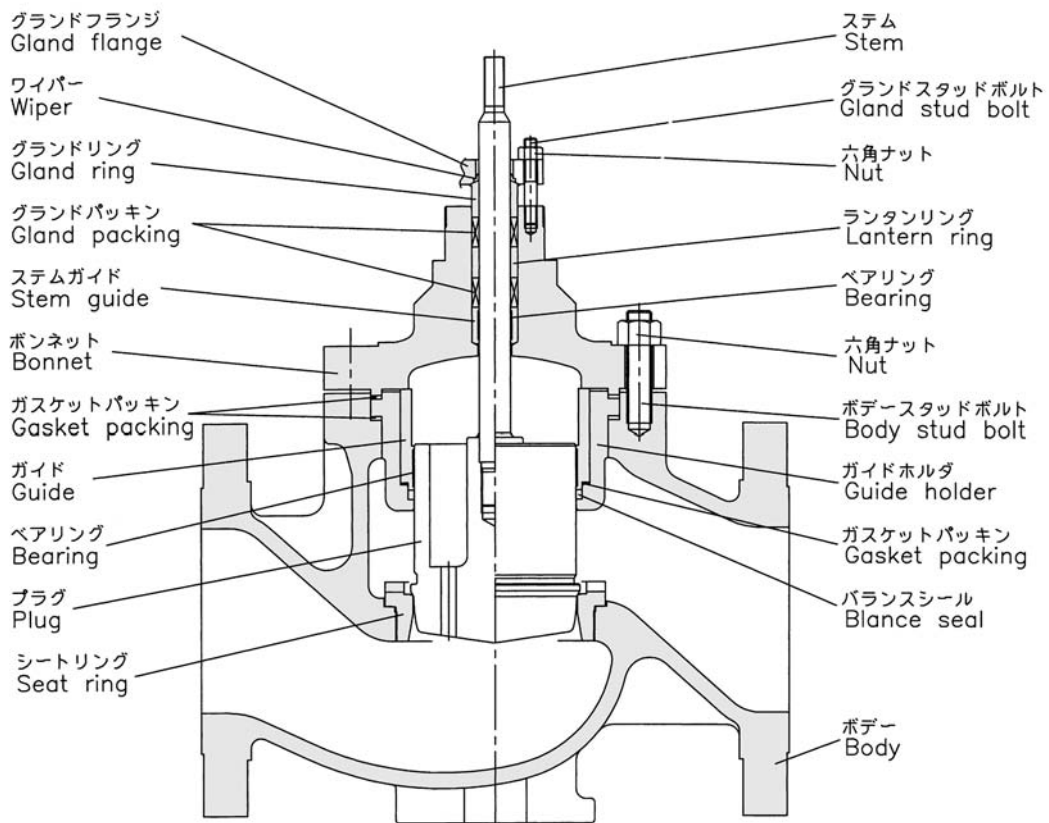

注：アンバランス形は、プラグにバランスホールがなく且つバランスシールがありません。

Ubalance type has no balance seal and no balance hole in the plug.

図4 流量特性 Fig. 4 FLOW CHARACTERISTICS

図4-1 EQ%特性

Fig. 4-1 EQ% FLOW CHARACTERISTICS



図4-2 モディファイドEQ%特性

Fig. 4-2 MODIFIED EQ% FLOW CHARACTERISTICS

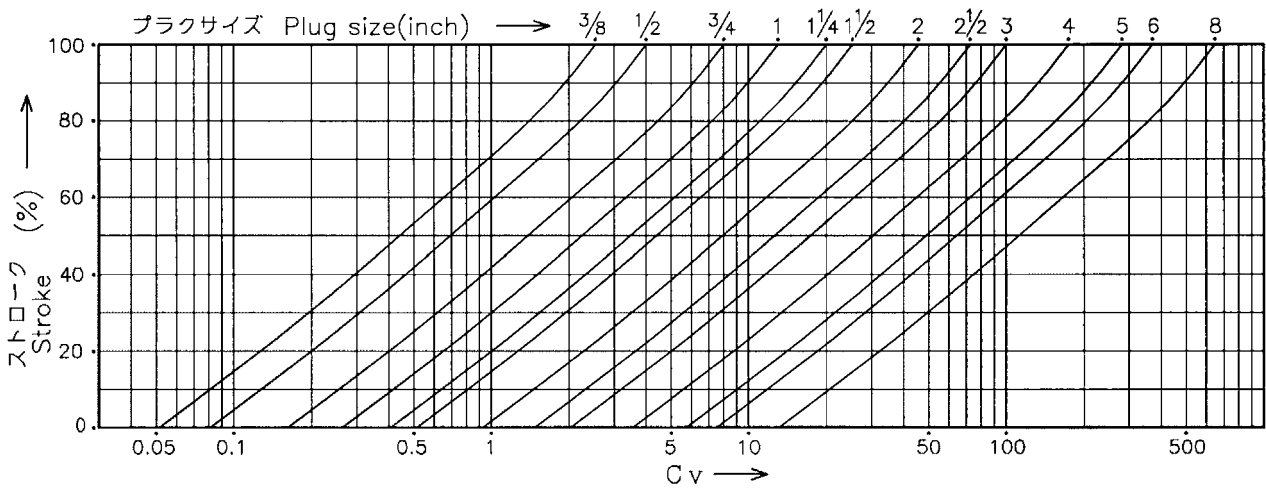
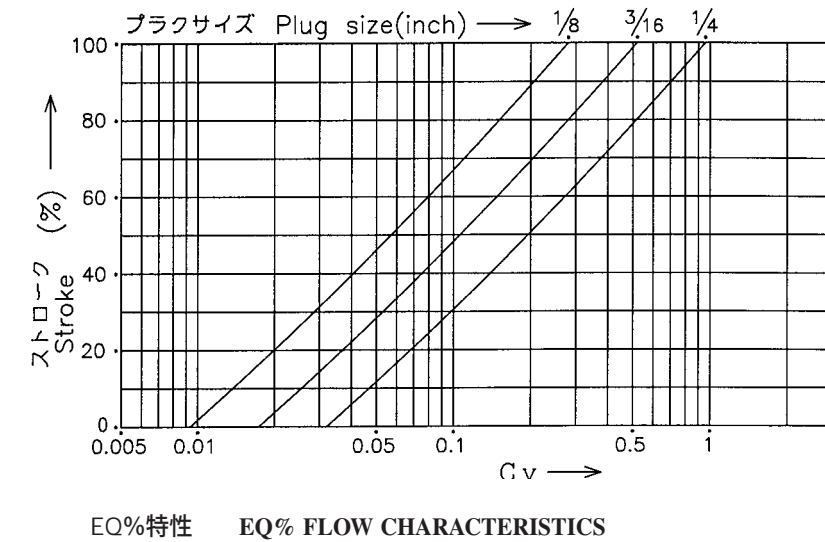

表3 許容差圧 (単位: MPa) Table 3 ALLOWABLE PRESSURE DROPS (UNIT : MPa)

DA : 正作動 (空気圧増加で弁閉) Direct action (Air to valve close)

RA : 逆作動 (空気圧増加で弁開) Reverse action (Air to valve open)

表3-1 ダイアフラム式駆動部 (5200LA)/ グランドパッキン: 強化テフロンVパッキン、テフロンカーボンファイバー  
Table 3-1 DIAPHRAGM ACTUATOR (5200LA) / GLAND PACKING : REINFORCED TFE V-RING, TFE CARBON FIBER

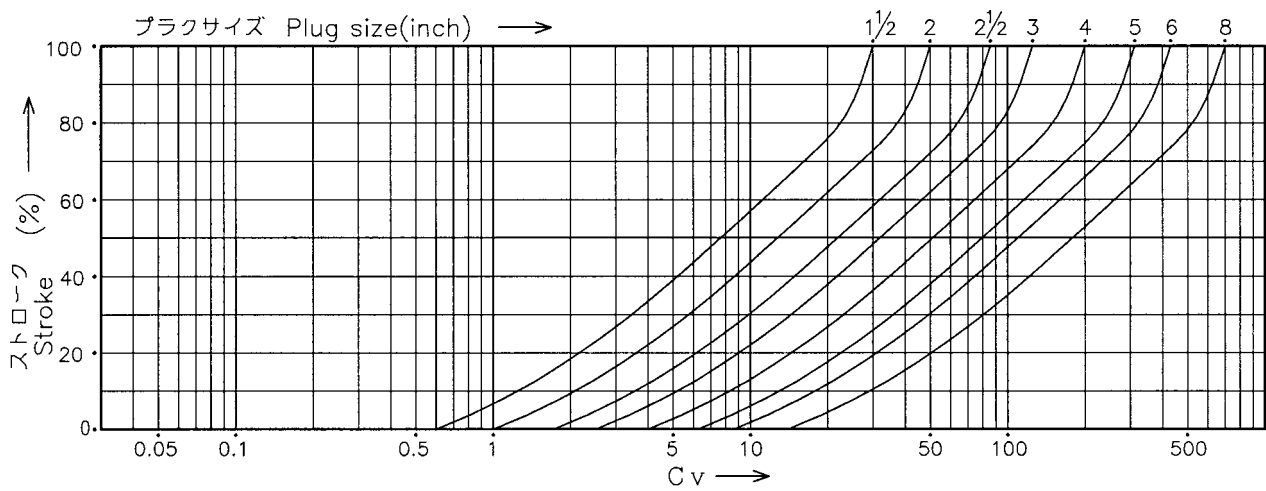
表3-1A アンバランスプラグ形

Table 3-1A UNBALANCED TYPE PLUG

駆動部 サイズ Actuator size	供給空気圧 (オフバランス) Air supply (off-balance) kPaG	スプリング レ ン ジ Spring range kPaG	シートリング Seat-ring	プラグサイズ Plug size (inch)													
				$\frac{1}{8}$	$\frac{3}{8}$												
				/ ~ /	$\frac{1}{2}$	$\frac{3}{4}$	1	$1\frac{1}{4}$	$1\frac{1}{2}$	2	$2\frac{1}{2}$	3	4	5	6	8	
218	140 (20)	DA & RA 20~100	Metal seat	1.38	0.74	0.51	0.35	0.23	0.15	0.08	—	—	—	—	—	—	
			Soft seat	—	—	0.31	0.20	0.11	0.05	0.01	—	—	—	—	—	—	
			Q-port	—	—	0.36	0.24	—	0.08	0.03	—	—	—	—	—	—	
	300 (80)	DA & RA 80~200	Metal seat	7.52	3.96	2.98	2.15	1.43	1.02	0.64	—	—	—	—	—	—	
			Soft seat	—	—	2.42	1.76	1.18	0.83	0.51	—	—	—	—	—	—	
			Q-port	—	—	2.57	1.86	—	0.88	0.55	—	—	—	—	—	—	
	340 (120)	DA : 80~200 RA : 120~300	Metal seat	9.90	6.14	4.63	3.34	2.24	1.60	1.00	—	—	—	—	—	—	
			Soft seat	—	—	3.00	2.79	1.88	1.35	0.85	—	—	—	—	—	—	
			Q-port	—	—	4.04	2.95	—	1.42	0.89	—	—	—	—	—	—	
270	140 (20)	DA & RA 20~100	Metal seat	2.53	1.31	0.97	0.70	0.45	0.31	0.19	0.12	0.08	—	—	—	—	
			Soft seat	—	—	0.72	0.49	0.31	0.20	0.10	0.05	0.02	—	—	—	—	
			Q-port	—	—	0.78	0.54	—	0.23	0.12	0.07	0.03	—	—	—	—	
	300 (80)	DA & RA 80~200	Metal seat	9.90	6.75	5.08	3.68	2.46	1.76	1.11	0.74	0.52	—	—	—	—	
			Soft seat	—	—	3.00	3.00	2.09	1.50	0.94	0.63	0.43	—	—	—	—	
			Q-port	—	—	4.46	3.26	—	1.57	0.99	0.66	0.46	—	—	—	—	
	340 (120)	DA : 80~200 RA : 120~300	Metal seat	—	9.90	7.84	5.68	3.80	2.73	1.73	1.15	0.81	—	—	—	—	
			Soft seat	—	—	3.00	3.00	3.00	2.36	1.51	1.01	0.72	—	—	—	—	
			Q-port	—	—	6.86	5.06	—	2.46	1.57	1.05	0.75	—	—	—	—	
350	140 (20)	DA & RA 20~100	Metal seat	5.18	2.72	2.04	1.46	0.97	0.69	0.42	0.27	0.19	0.10	—	—	—	
			Soft seat	—	—	1.62	1.17	0.77	0.53	0.31	0.20	0.13	0.06	—	—	—	
			Q-port	—	—	1.73	1.25	—	0.57	0.34	0.22	0.15	0.07	—	—	—	
	300 (80)	DA & RA 80~200	Metal seat	—	9.90	9.34	6.77	4.54	3.26	2.06	1.37	0.98	0.57	—	—	—	
			Soft seat	—	—	3.00	3.00	3.00	2.84	1.81	1.22	0.86	0.50	—	—	—	
			Q-port	—	—	8.26	6.04	—	2.95	1.88	1.27	0.89	0.52	—	—	—	
450	140 (20)	DA & RA 20~100	Metal seat	—	—	—	2.71	1.81	1.29	0.81	0.53	0.37	0.21	0.13	0.09	0.03	
			Soft seat	—	—	—	2.24	1.50	1.07	0.67	0.43	0.29	0.16	0.09	0.06	0.01	
			Q-port	—	—	—	2.36	—	1.13	0.71	0.46	0.31	0.18	0.10	0.07	0.01	
	300 (80)	DA & RA 80~200	Metal seat	—	—	—	9.91	7.97	5.72	3.63	2.43	1.74	1.01	0.66	0.46	0.24	
			Soft seat	—	—	—	3.00	3.00	3.00	3.00	2.20	1.58	0.92	0.60	0.41	0.21	
			Q-port	—	—	—	9.90	—	5.25	3.36	2.27	1.62	0.94	0.62	0.43	0.21	
650	300 (80)	DA & RA 80~200	Metal seat	—	—	—	—	—	—	—	5.45	3.90	2.28	1.49	1.05	0.57	
			Soft seat	—	—	—	—	—	—	—	—	3.00	3.00	2.13	1.40	0.99	0.56
			Q-port	—	—	—	—	—	—	—	—	—	—	—	—	—	—

表3-1B バランスプラグ形 (弁サイズ: 5" 以上)

Table 3-1B BALANCED TYPE PLUG (BODY SIZE : 5" AND OVER)

駆動部 サイズ Actuator size	供給空気圧 (オフバランス) Air supply (off-balance) kPaG	スプリング レ ン ジ Spring range kPaG	シートリング Seat-ring	プラグサイズ Plug size (inch)				
				3	4	5	6	8
450	140 (20)	DA & RA 20~100	Metal seat	0.98	0.49	0.49	0.31	—
			Soft seat	0.67	0.26	0.19	0.10	—
			Q-port	0.74	0.32	0.26	0.15	—
	300 (80)	DA & RA 80~200	Metal seat	5.33	3.64	4.03	2.88	1.81
			Soft seat	3.00	2.88	3.00	2.16	1.64
			Q-port	4.54	3.09	3.22	2.34	1.23
650	300 (80)	DA & RA 80~200	Metal seat	10.00	8.74	9.75	7.02	4.74
			Soft seat	3.00	3.00	3.00	3.00	3.00
			Q-port	10.00	7.55	8.00	5.88	3.39

表3-2 ダイアフラム式駆動部 (5200LA)/ グランドパッキン：グラフォイル

Table 3-2 DIAPHRAGM ACTUATOR (5200LA)/ GLAND PACKING : GRAFOIL

表3-2A アンバランスプラグ形

Table 3-2A UNBALANCED TYPE PLUG

駆動部 サイズ Actuator size	供給空気圧 (オフバランス) Air supply (off-balance) kPaG	スプリング レ ン ジ Spring range kPaG	シートリング Seat-ring	プラグサイズ Plug size (inch)													
				1/8~3/8	1/2	3/4	1	1 1/4	1 1/2	2	2 1/2	3	4	5	6	8	
218	140 (20)	DA & RA 20~100	Metal seat	—	—	—	—	—	—	—	—	—	—	—	—	—	—
			Soft seat	—	—	—	—	—	—	—	—	—	—	—	—	—	—
			Q-port	—	—	—	—	—	—	—	—	—	—	—	—	—	—
	300 (80)	DA & RA 80~200	Metal seat	4.49	2.35	1.77	1.27	0.83	0.59	0.36	—	—	—	—	—	—	—
			Soft seat	—	—	1.38	0.99	0.65	0.44	0.26	—	—	—	—	—	—	—
			Q-port	—	—	1.48	1.06	—	0.48	0.28	—	—	—	—	—	—	—
	340 (120)	DA : 80~200 RA : 120~300	Metal seat	8.59	4.53	3.41	2.46	1.64	1.17	0.74	—	—	—	—	—	—	—
			Soft seat	—	—	2.79	2.03	1.36	0.97	0.60	—	—	—	—	—	—	—
			Q-port	—	—	2.95	2.15	—	1.02	0.64	—	—	—	—	—	—	—
270	140 (20)	DA & RA 20~100	Metal seat	—	—	—	—	—	—	—	—	—	—	—	—	—	
			Soft seat	—	—	—	—	—	—	—	—	—	—	—	—	—	
			Q-port	—	—	—	—	—	—	—	—	—	—	—	—	—	
	300 (80)	DA & RA 80~200	Metal seat	8.53	4.49	3.38	2.44	1.63	1.16	0.73	0.48	0.33	—	—	—	—	
			Soft seat	—	—	2.78	2.01	1.34	0.96	0.60	0.38	0.26	—	—	—	—	
			Q-port	—	—	2.93	2.13	—	1.01	0.63	0.41	0.28	—	—	—	—	
	340 (120)	DA : 80~200 RA : 120~300	Metal seat	9.90	8.12	6.13	4.43	2.97	2.13	1.34	0.89	0.63	—	—	—	—	
			Soft seat	—	—	3.00	3.00	2.54	1.82	1.16	0.76	0.54	—	—	—	—	
			Q-port	—	—	5.38	3.93	—	1.91	1.21	0.80	0.57	—	—	—	—	
350	140 (20)	DA & RA 20~100	Metal seat	0.93	0.46	0.33	0.23	0.14	0.09	0.04	0.02	0.01	—	—	—	—	
			Soft seat	—	—	0.16	0.09	0.03	—	—	—	—	—	—	—	—	
			Q-port	—	—	0.21	0.12	—	0.02	—	—	—	—	—	—	—	
	300 (80)	DA & RA 80~200	Metal seat	9.90	9.90	7.63	5.53	3.71	2.66	1.68	1.12	0.79	0.46	—	—	—	
			Soft seat	—	—	3.00	3.00	3.00	2.31	1.46	0.98	0.70	0.39	—	—	—	
			Q-port	—	—	6.74	4.92	—	2.40	1.52	1.02	0.73	0.41	—	—	—	
450	140 (20)	DA & RA 20~100	Metal seat	—	—	—	1.20	0.79	0.56	0.34	0.22	0.15	0.08	0.05	0.03	—	
			Soft seat	—	—	—	0.93	0.61	0.41	0.25	0.15	0.09	0.03	0.01	—	—	
			Q-port	—	—	—	1.00	—	0.45	0.26	0.17	0.11	0.05	0.02	0.01	—	
	300 (80)	DA & RA 80~200	Metal seat	—	—	—	9.90	6.95	4.99	3.17	2.12	1.51	0.88	0.57	0.40	0.17	
			Soft seat	—	—	—	3.00	3.00	3.00	2.83	1.91	1.36	0.79	0.51	0.35	0.15	
			Q-port	—	—	—	9.30	—	4.57	2.92	1.97	1.40	0.82	0.53	0.37	0.15	
650	300 (80)	DA & RA 80~200	Metal seat	—	—	—	—	—	—	—	4.85	3.47	2.03	1.32	0.93	0.51	
			Soft seat	—	—	—	—	—	—	—	—	3.00	3.00	1.89	1.24	0.87	0.49
			Q-port	—	—	—	—	—	—	—	—	—	—	—	—	—	—

表3-2B バランスプラグ形 (弁サイズ：5"以上)

Table 3-2B BALANCED TYPE PLUG (BODY SIZE : 5" AND OVER)

駆動部 サイズ Actuator size	供給空気圧 (オフバランス) Air supply (off-balance) kPaG	スプリング レ ン ジ Spring range kPaG	シートリング Seat-ring	プラグサイズ Plug size (inch)				
				3	4	5	6	8
450	140 (20)	DA & RA 20~100	Metal seat	—	—	—	—	—
			Soft seat	—	—	—	—	—
			Q-port	—	—	—	—	—
	300 (80)	DA & RA 80~200	Metal seat	3.77	1.82	1.64	0.94	—
			Soft seat	2.75	1.48	1.29	—	—
			Q-port	3.17	1.48	1.22	0.67	—
650	300 (80)	DA & RA 80~200	Metal seat	10.00	7.03	7.55	5.19	2.80
			Soft seat	3.00	3.00	3.00	3.00	2.75
			Q-port	9.41	6.03	6.12	4.30	1.94

表3-3 電子式駆動部 (3500LC, 3600LA) 及び電動式駆動部 (3400LA)

／グランドパッキン：強化テフロンVパッキン、テフロンカーボンファイバー

Table 3-3 SOLID STATE ELECTRONIC ACTUATOR (3500LC, 3600LA) & ELECTRIC MOTOR ACTUATOR (3400LA)

／GLAND PACKING : REINFORCED TFE V-RING, TFE-CARBON FIBER

表3-3A アンバランスプラグ形

Table 3-3A UNBALANCED TYPE PLUG

駆動部サイズ Actuator size	シートリング Seat-ring	プラグサイズ Plug size (inch)												
		1/8~3/8	1/2	3/4	1	1 1/4	1 1/2	2	2 1/2	3	4	5	6	8
34A1LA 35A1LC 36A1LA	Metal seat	3.18	1.66	1.24	0.88	0.58	0.40	0.25	—	—	—	—	—	—
	Soft seat	—	—	0.93	0.66	0.41	0.27	0.16	—	—	—	—	—	—
	Q-port	—	—	1.01	0.72	—	0.31	0.18	—	—	—	—	—	—
34A2LA 35A2LC 36A2LA	Metal seat	9.79	5.17	3.88	2.80	1.87	1.33	0.84	—	—	—	—	—	—
	Soft seat	—	—	2.94	2.33	1.57	1.12	0.70	—	—	—	—	—	—
	Q-port	—	—	3.38	2.46	—	1.18	0.74	—	—	—	—	—	—
34B1LA 35B1LC 36B1LA	Metal seat	9.90	7.86	5.92	4.29	2.87	2.05	1.29	0.86	0.61	0.35	—	—	—
	Soft seat	—	—	2.94	2.94	2.45	1.77	1.12	0.74	0.52	0.29	—	—	—
	Q-port	—	—	5.21	3.80	—	1.84	1.17	0.77	0.55	0.30	—	—	—
34B2LA 35B2LC 36B2LA	Metal seat	—	—	—	7.40	4.97	3.56	2.26	1.51	1.07	0.62	0.40	0.27	—
	Soft seat	—	—	—	2.94	2.94	2.94	2.00	1.34	0.95	0.55	0.35	0.25	—
	Q-port	—	—	—	6.62	—	3.25	2.07	1.38	0.99	0.57	0.36	0.26	—
34C1LA 36C1LA	Metal seat	—	—	—	—	—	—	3.00	2.01	1.43	0.83	0.54	0.37	—
	Soft seat	—	—	—	—	—	—	2.68	1.80	1.29	0.76	0.48	0.33	—
	Q-port	—	—	—	—	—	—	2.77	1.86	1.33	0.77	0.50	0.34	—
34C2LA 36C2LA	Metal seat	—	—	—	—	—	—	—	3.07	2.20	1.28	0.83	0.59	0.30
	Soft seat	—	—	—	—	—	—	—	2.79	2.00	1.17	0.77	0.54	0.28
	Q-port	—	—	—	—	—	—	—	2.87	2.06	1.21	0.78	0.55	0.29

表3-2B バランスプラグ形 (弁サイズ：5" 以上)

Table 3-2B BALANCED TYPE PLUG (BODY SIZE : 5" AND OVER)

駆動部サイズ Actuator size	シートリング Seat-ring	プラグサイズ Plug size (inch)				
		3	4	5	6	8
34B2LA 35B2LC 36B2LA	Metal seat	3.35	2.21	2.41	1.71	0.98
	Soft seat	2.62	1.70	1.70	1.22	0.86
	Q-port	2.81	1.82	1.87	1.34	0.63
34C1LA 36C1LA	Metal seat	4.50	3.04	3.34	2.39	1.46
	Soft seat	3.00	2.38	2.42	1.75	1.31
	Q-port	3.81	2.56	2.64	1.92	0.98
34C2LA 36C2LA	Metal seat	7.17	4.97	5.52	3.96	2.58
	Soft seat	3.00	3.00	3.00	3.00	2.35
	Q-port	6.14	4.24	4.47	3.26	1.80

表3-4 電子式駆動部 (3500LC, 3600LA) 及び電動式駆動部 (3400LA)

／グランドパッキン：グラフォイル

Table 3-4 SOLID STATE ELECTRONIC ACTUATOR (3500LC, 3600LA) & ELECTRIC MOTOR ACTUATOR (3400LA)

／GLAND PACKING : GRAFOIL

表3-4A アンバランスプラグ形

Table 3-4A UNBALANCED TYPE PLUG

駆動部サイズ Actuator size	シートリング Seat-ring	プラグサイズ Plug size (inch)												
		1/8~3/8	1/2	3/4	1	1 1/4	1 1/2	2	2 1/2	3	4	5	6	8
34A1LA 35A1LC 36A1LA	Metal seat	0.71	0.33	0.24	0.16	0.09	0.05	0.02	—	—	—	—	—	—
	Soft seat	—	—	0.08	0.03	—	—	—	—	—	—	—	—	—
	Q-port	—	—	0.12	0.06	—	—	—	—	—	—	—	—	—
34A2LA 35A2LC 36A2LA	Metal seat	7.32	3.85	2.89	2.09	1.39	0.99	0.62	—	—	—	—	—	—
	Soft seat	—	—	2.35	1.71	1.14	0.80	0.49	—	—	—	—	—	—
	Q-port	—	—	2.50	1.80	—	0.85	0.53	—	—	—	—	—	—
34B1LA 35B1LC 36B1LA	Metal seat	9.90	6.02	4.53	3.28	2.19	1.56	0.98	0.65	0.46	0.26	—	—	—
	Soft seat	—	—	2.94	2.74	1.84	1.32	0.83	0.55	0.38	0.21	—	—	—
	Q-port	—	—	3.92	2.88	—	1.39	0.87	0.58	0.40	0.23	—	—	—
34B2LA 35B2LC 36B2LA	Metal seat	—	—	—	6.18	4.14	2.97	1.87	1.26	0.89	0.52	0.33	0.23	—
	Soft seat	—	—	—	2.94	2.94	2.59	1.65	1.11	0.78	0.45	0.28	0.20	—
	Q-port	—	—	—	5.51	—	2.70	1.72	1.15	0.81	0.47	0.29	0.21	—
34C1LA 36C1LA	Metal seat	—	—	—	—	—	—	2.62	1.76	1.25	0.73	0.47	0.32	—
	Soft seat	—	—	—	—	—	—	2.33	1.57	1.12	0.65	0.42	0.28	—
	Q-port	—	—	—	—	—	—	2.41	1.62	1.16	0.67	0.43	0.29	—
34C2LA 36C2LA	Metal seat	—	—	—	—	—	—	—	2.59	1.84	1.08	0.69	0.49	0.26
	Soft seat	—	—	—	—	—	—	—	2.34	1.68	0.98	0.64	0.44	0.23
	Q-port	—	—	—	—	—	—	—	2.41	1.73	1.01	0.66	0.46	0.23

表3-4B バランスプラグ形 (弁サイズ：5"以上)

Table 3-4B BALANCED TYPE PLUG (BODY SIZE : 5" AND OVER)

駆動部サイズ Actuator size	シートリング Seat-ring	プラグサイズ Plug size (inch)				
		3	4	5	6	8
34B2LA 35B2LC 36B2LA	Metal seat	1.74	0.35	—	—	—
	Soft seat	—	—	—	—	—
	Q-port	1.40	0.20	—	—	—
34C1LA 36C1LA	Metal seat	2.91	1.20	0.94	0.43	—
	Soft seat	—	—	—	—	—
	Q-port	2.42	0.94	0.63	0.24	—
34C2LA 36C2LA	Metal seat	5.64	3.18	3.18	2.04	0.53
	Soft seat	—	—	—	—	—
	Q-port	4.79	2.67	2.50	1.62	0.29

# GLOBE VALVE 501T DIRECT ACTION

\*1 AIR EXHAUST POSITION FOR  $\phi 218$  &  $\phi 270$ .  
 \*2 AIR EXHAUST POSITION FOR  $\phi 350$  &  $\phi 450$ .

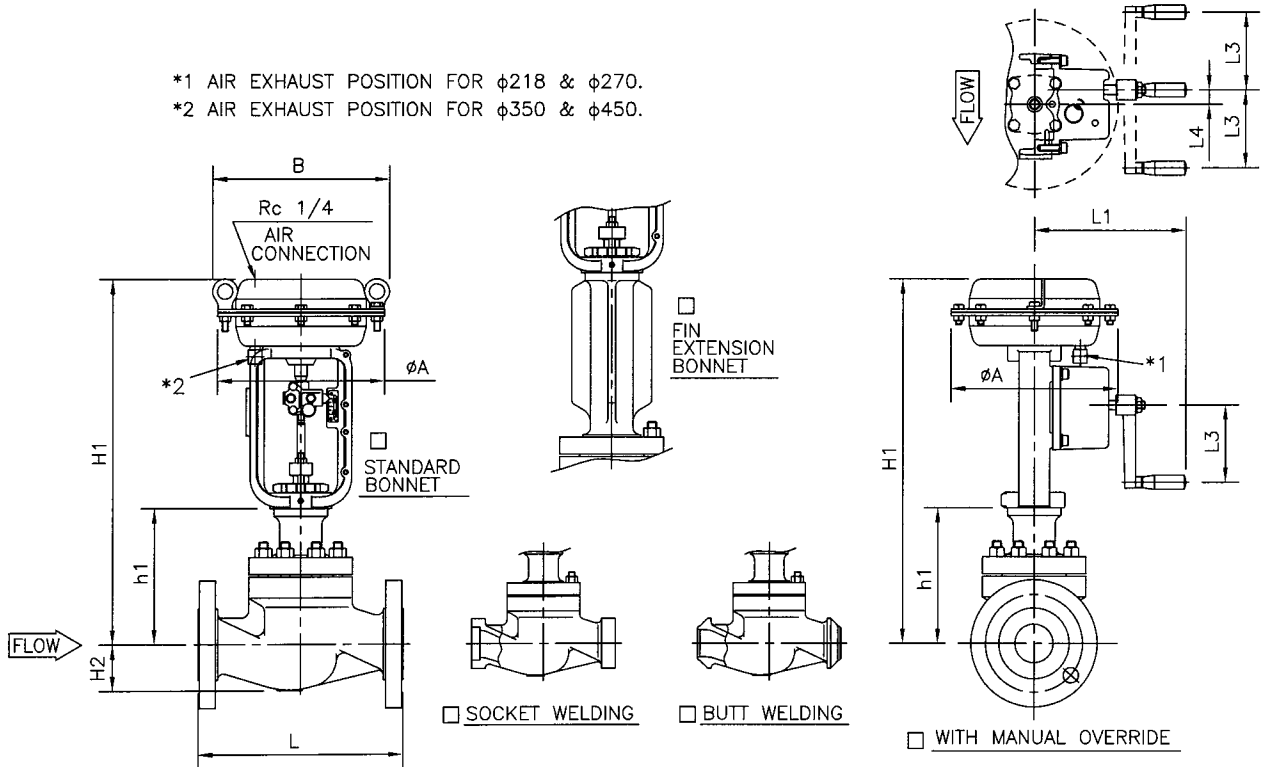

## DIMENSIONS

UNIT : mm

BODY SIZE	FACE TO FACE : L								H2	STANDARD BONNET		FIN EXTENSION BONNET		ACTUATOR					CODE NO.
	ANSI 150# RF JPI 150# RF JIS 10K RF	ANSI 300# RF JPI 300# RF JIS 20K RF JIS 30K RF	ANSI 600# RF JPI 600# RF JIS 40K RF	ANSI 300# SW JPI 300# BW JIS 300# SW JIS 300# BW	ANSI 300# RTJ JPI 300# RTJ	ANSI 600# SW JPI 600# BW JIS 600# SW JIS 600# BW	ANSI 600# RTJ JPI 600# RTJ	ANSI 600# RTJ JPI 600# RTJ		h1	H1	h1	H1	SIZE A	SIZE B	L1	L3	L4	
90 $\frac{1}{2}$ " (15A)	184	194	206	206	206	206	206	32	129	430	229	530	218	231	196	65	18.5	5221LA	
										525		625	270	283	230	100	27.5	5227LA	
										560		660	350	367	230	100	27.5	5235LA	
91 $\frac{3}{4}$ " (20A)	184	194	206	206	206	206	206	32	129	430	229	530	218	231	196	65	18.5	5221LA	
										525		625	270	283	230	100	27.5	5227LA	
										560		660	350	367	230	100	27.5	5235LA	
01 $1$ " (25A)	184	197	210	210	210	210	210	36	129	430	229	530	218	231	196	65	18.5	5221LA	
										525		625	270	283	230	100	27.5	5227LA	
										560		660	350	367	230	100	27.5	5235LA	
93 $1\frac{1}{2}$ " (40A)	222	235	251	251	248	251	251	58	175	475	325	625	218	231	196	65	18.5	5221LA	
										570		625	218	231	196	65	18.5	5221LA	
										605		720	270	283	230	100	27.5	5227LA	
										670		755	350	367	230	100	27.5	5235LA	
										670		820	450	472	336	160	32	524SLA	
02 $2$ " (50A)	254	267	286	286	283	286	289	62	175	475	325	625	218	231	196	65	18.5	5221LA	
										570		720	270	283	230	100	27.5	5227LA	
										605		755	350	367	230	100	27.5	5235LA	
										670		820	450	472	336	160	32	524SLA	
94 $2\frac{1}{2}$ " (65A)	276	292	311	311	308	311	314	75	200	595	350	745	270	283	230	100	27.5	5227LA	
										630		780	350	367	230	100	27.5	5235LA	
										695		845	450	472	336	160	32	524SLA	
03 $3$ " (80A)	298	317	337	317	333	337	340	85	200	595	350	745	270	283	230	100	27.5	5227LA	
										630		780	350	367	230	100	27.5	5235LA	
										695		845	450	472	336	160	32	524SLA	
04 $4$ " (100A)	352	368	394	368	384	394	397	105	245	675	395	825	350	367	230	100	27.5	5235LA	
										740		890	450	472	336	160	32	524SLA	

\* FLANGE IS ACCORDING TO THE STANDARD WHICH IS DESCRIBED ON SPECIFICATION SHEET.

NOTE:

DRAWING No.

E-501T-5200LA-D-N  
S

REV.

I

**KOSO**

# GLOBE VALVE 501T REVERSE ACTION

\*1 AIR CONNECTION POSITION FOR  $\phi 218$  &  $\phi 270$ .  
 \*2 AIR CONNECTION POSITION FOR  $\phi 350$  &  $\phi 450$ .

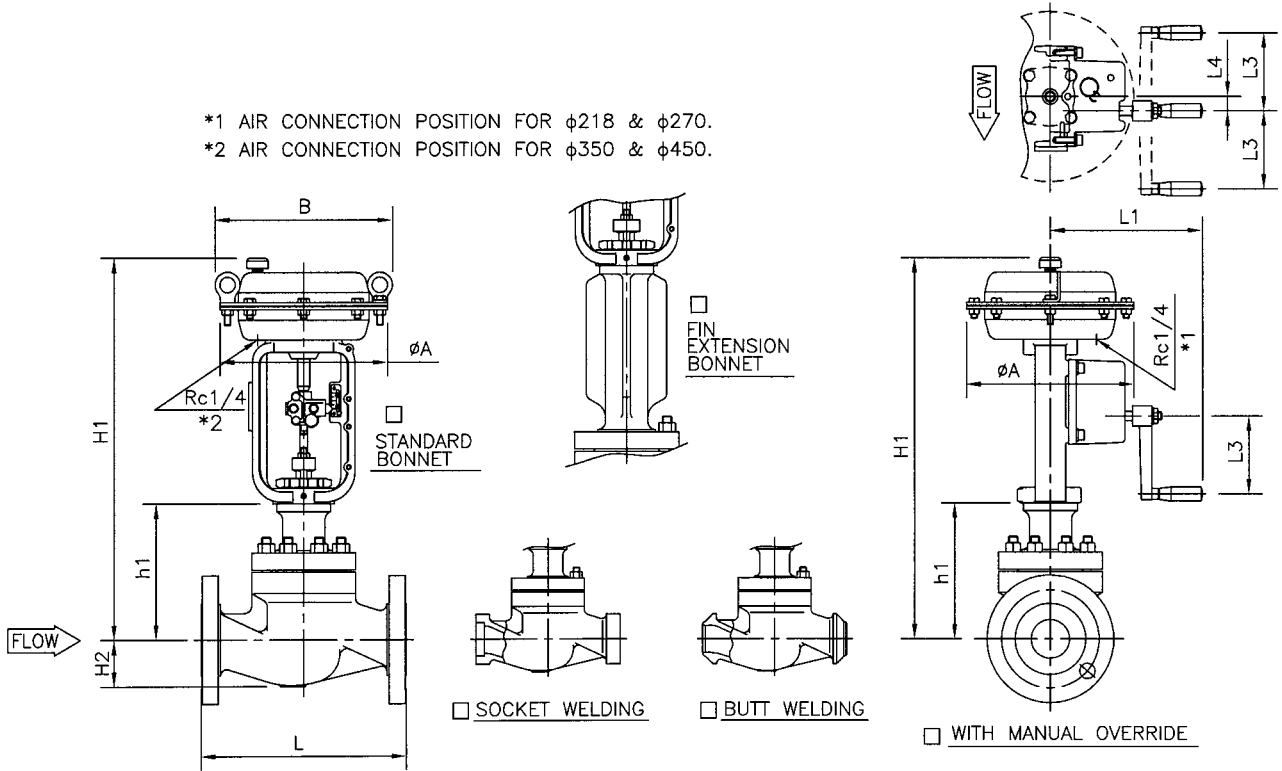

## DIMENSIONS

UNIT : mm

BODY SIZE	FACE TO FACE : L								H2	STANDARD BONNET		FIN EXTENSION BONNET		ACTUATOR					CODE NO.	
	ANSI 150# RF	ANSI 300# RF	ANSI 600# RF	ANSI 300# SW	ANSI 300# RTJ	ANSI 600# SW	ANSI 600# RTJ	ANSI 150# RF		ANSI 300# RF	ANSI 600# RF	ANSI 300# SW	ANSI 300# RTJ	ANSI 600# SW	ANSI 600# RTJ	SIZE	WITH MANUAL OVERRIDE			
	JPI 150# RF	JPI 300# RF	JPI 600# RF	JPI 300# BW	JPI 300# RTJ	JPI 600# SW	JPI 600# RTJ	JIS 10K RF		JIS 20K RF	JIS 40K RF	JIS 300# SW	JIS 300# RTJ	JIS 600# SW	JIS 600# RTJ		A	B		L1
90 $\square$ 1/2" (15A)	184	194	206	206	206	206	206	32	129	470 565 600	229	570 665 700	$\square$ 218 $\square$ 270 $\square$ 350	231 283 367	196 230 230	65 100 100	18.5 27.5 27.5	5221LA 5227LA 5235LA		
91 $\square$ 3/4" (20A)	184	194	206	206	206	206	206	32	129	470 565 600	229	570 665 700	$\square$ 218 $\square$ 270 $\square$ 350	231 283 367	196 230 230	65 100 100	18.5 27.5 27.5	5221LA 5227LA 5235LA		
01 $\square$ 1" (25A)	184	197	210	210	210	210	210	36	129	470 565 600	229	570 665 700	$\square$ 218 $\square$ 270 $\square$ 350	231 283 367	196 230 230	65 100 100	18.5 27.5 27.5	5221LA 5227LA 5235LA		
93 $\square$ 1 1/2" (40A)	222	235	251	251	248	251	251	58	175	515 610 645 710	325	665 760 795 860	$\square$ 218 $\square$ 270 $\square$ 350 $\square$ 450	231 283 367 472	196 230 230 336	65 100 100 160	18.5 27.5 27.5 32	5221LA 5227LA 5235LA 524SLA		
02 $\square$ 2" (50A)	254	267	286	286	283	286	289	62	175	515 610 645 710	325	665 760 795 860	$\square$ 218 $\square$ 270 $\square$ 350 $\square$ 450	231 283 367 472	196 230 230 336	65 100 100 160	18.5 27.5 27.5 32	5221LA 5227LA 5235LA 524SLA		
94 $\square$ 2 1/2" (65A)	276	292	311	311	308	311	314	75	200	635 670 735	350	785 820 885	$\square$ 270 $\square$ 350 $\square$ 450	283 367 472	230 230 336	100 100 160	27.5 27.5 32	5227LA 5235LA 524SLA		
03 $\square$ 3" (80A)	298	317	337	317	333	337	340	85	200	635 670 735	350	785 820 885	$\square$ 270 $\square$ 350 $\square$ 450	283 367 472	230 230 336	100 100 160	27.5 27.5 32	5227LA 5235LA 524SLA		
04 $\square$ 4" (100A)	352	368	394	368	384	394	397	105	245	715 780	395	865 930	$\square$ 350 $\square$ 450	367 472	230 336	100 160	27.5 32	5235LA 524SLA		

\* FLANGE IS ACCORDING TO THE STANDARD WHICH IS DESCRIBED ON SPECIFICATION SHEET.

NOTE:

DRAWING No.

E-501T-5200LA-R-N  
S

REV.

1

**KOSO**



# GLOBE VALVE 501T REVERSE ACTION

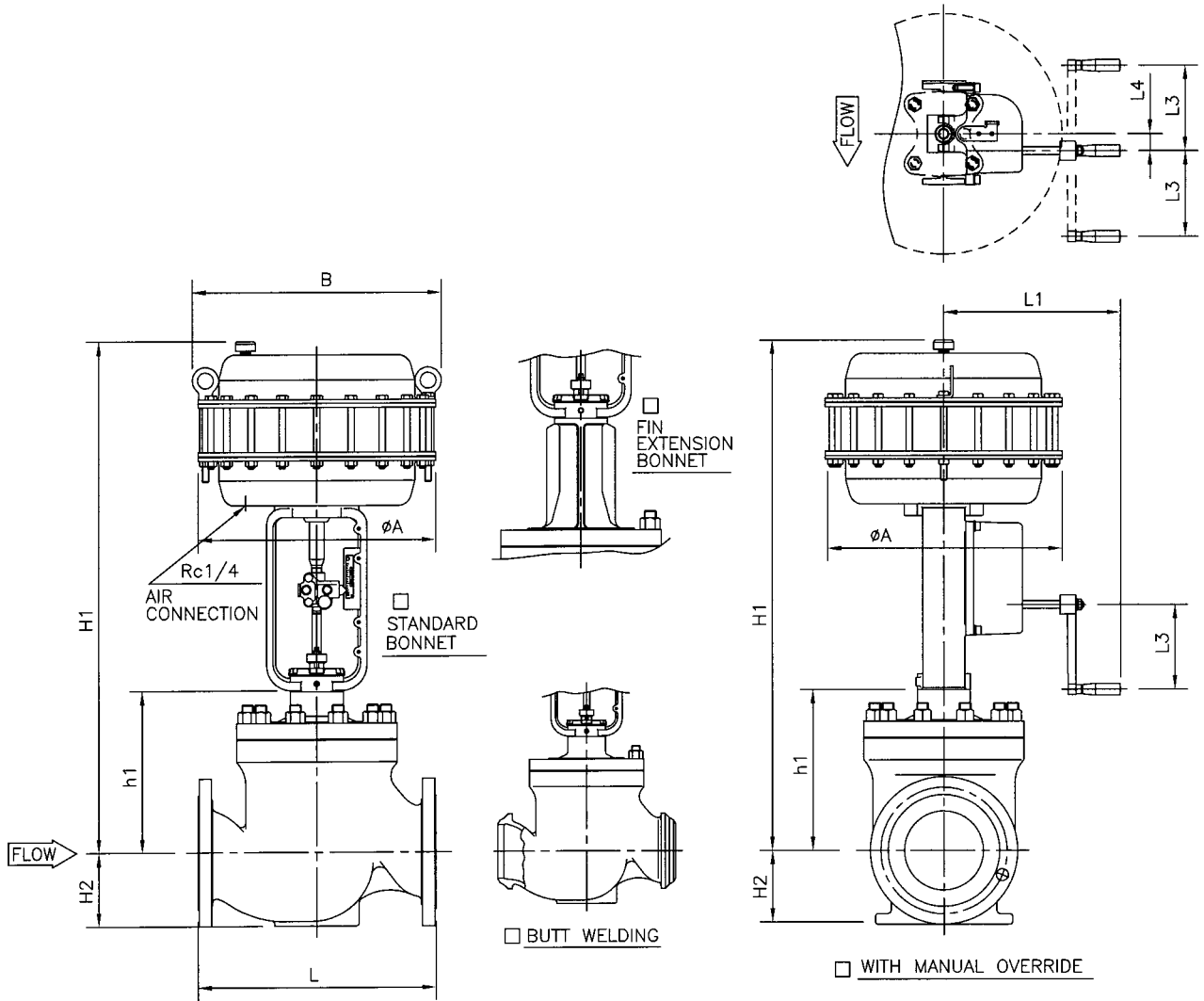

## DIMENSIONS

UNIT : mm

BODY SIZE	<input type="checkbox"/> ANSI 150# RF		<input type="checkbox"/> ANSI 300#		<input type="checkbox"/> ANSI 600#		<input type="checkbox"/> STANDARD BONNET		<input type="checkbox"/> FIN EXTENSION BONNET		ACTUATOR							
	<input type="checkbox"/> JPI 150# RF		<input type="checkbox"/> JPI 300#		<input type="checkbox"/> JPI 600#						SIZE	<input type="checkbox"/> WITH MANUAL OVERRIDE			CODE NO.			
	<input type="checkbox"/> JIS 10K RF		<input type="checkbox"/> JIS 20K		<input type="checkbox"/> JIS 40K							A	B	L1		L3	L4	
CODE NO.	L	H2	L	L	H2	L	L	H2	h1	H1	h1	H1						
05 <input type="checkbox"/> 5" (125A)	403	130	425	441	140	460	463	170	285	960	435	1110						
06 <input type="checkbox"/> 6" (150A)	451	145	473	489	165	508	511	180	290	965	440	1115	450	472	336	160	32	524LLA
08 <input type="checkbox"/> 8" (200A)	543	180	568	584	195	610	613	215	355	1050	505	1200						

\* FLANGE IS ACCORDING TO THE STANDARD WHICH IS DESCRIBED ON SPECIFICATION SHEET.

NOTE:

DRAWING No.

E-501T-524LLA-R-N  
S

REV.

F

**KOSO**

ED-09A

# GLOBE VALVE 501T DIRECT ACTION

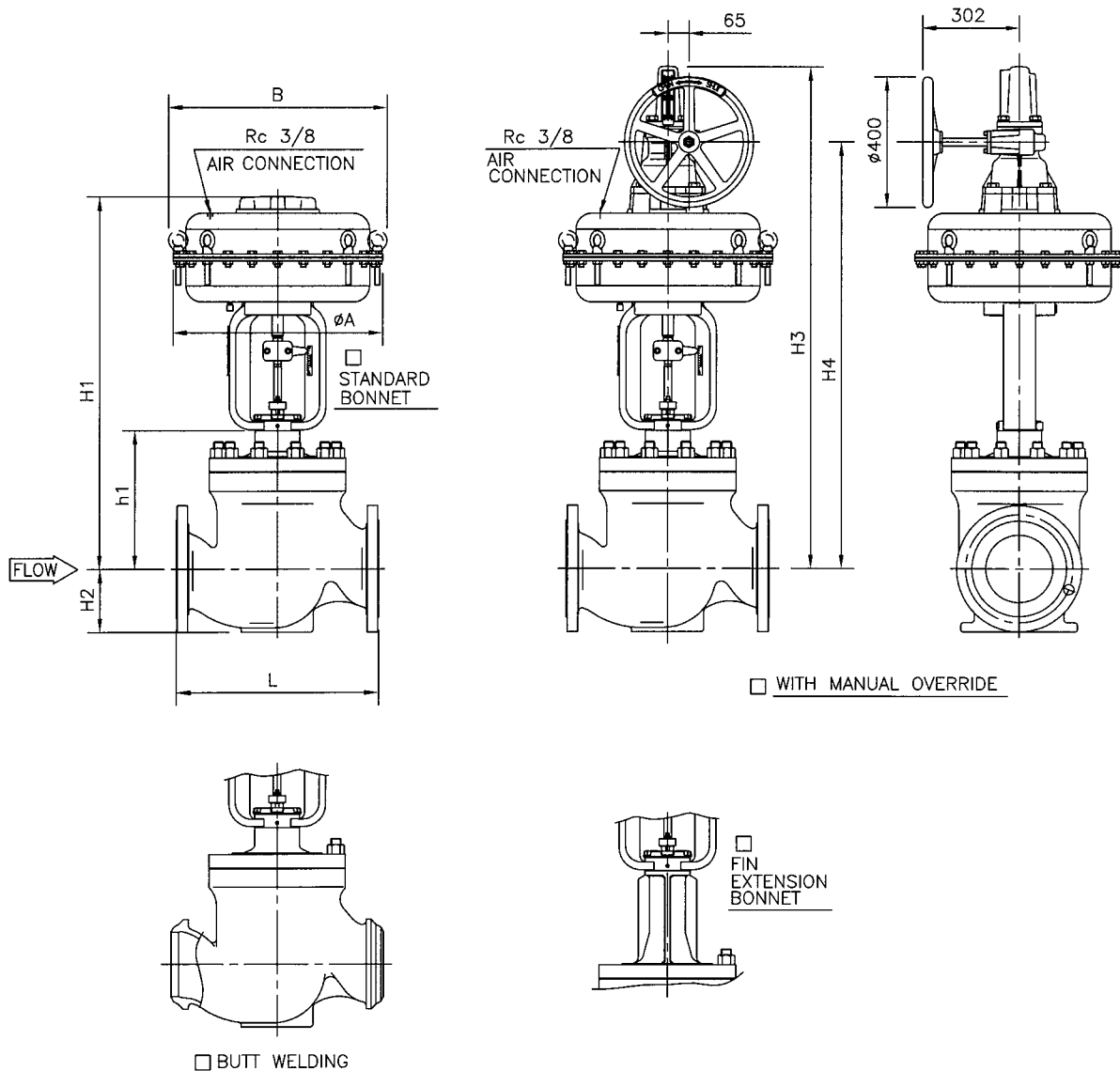

## DIMENSIONS

UNIT : mm

BODY SIZE	<input type="checkbox"/> ANSI 150# RF			<input type="checkbox"/> ANSI 300#			<input type="checkbox"/> ANSI 600#			<input type="checkbox"/> STANDARD BONNET		<input type="checkbox"/> FIN EXTENSION BONNET		ACTUATOR				CODE NO.	
	<input type="checkbox"/> JPI 150# RF			<input type="checkbox"/> JPI 300#			<input type="checkbox"/> JPI 600#							<input type="checkbox"/> WITH MANUAL OVERRIDE					
	<input type="checkbox"/> JIS 10K RF			<input type="checkbox"/> JIS 20K			<input type="checkbox"/> JIS 40K							<input type="checkbox"/> STD. BONNET		<input type="checkbox"/> FIN/EXT BONNET			
CODE NO.	L	H2	L	L	H2	L	L	H2	h1	H1	h1	H1	SIZE	A	B	H3	H4	H3	H4
05 <input type="checkbox"/> 5" (125A)	403	130	425	441	140	460	463	170	285	1005	435	1155	650	678	1405	1170	1555	1320	526SLA
06 <input type="checkbox"/> 6" (150A)	451	145	473	489	165	508	511	180	290	1010	440	1160	650	678	1410	1175	1560	1325	526SLA

\* FLANGE IS ACCORDING TO THE STANDARD WHICH IS DESCRIBED ON SPECIFICATION SHEET.

NOTE:

DRAWING No.

E-501T-526SLA-D-N  
H

REV.

B

**KOSO**

# GLOBE VALVE 501T REVERSE ACTION

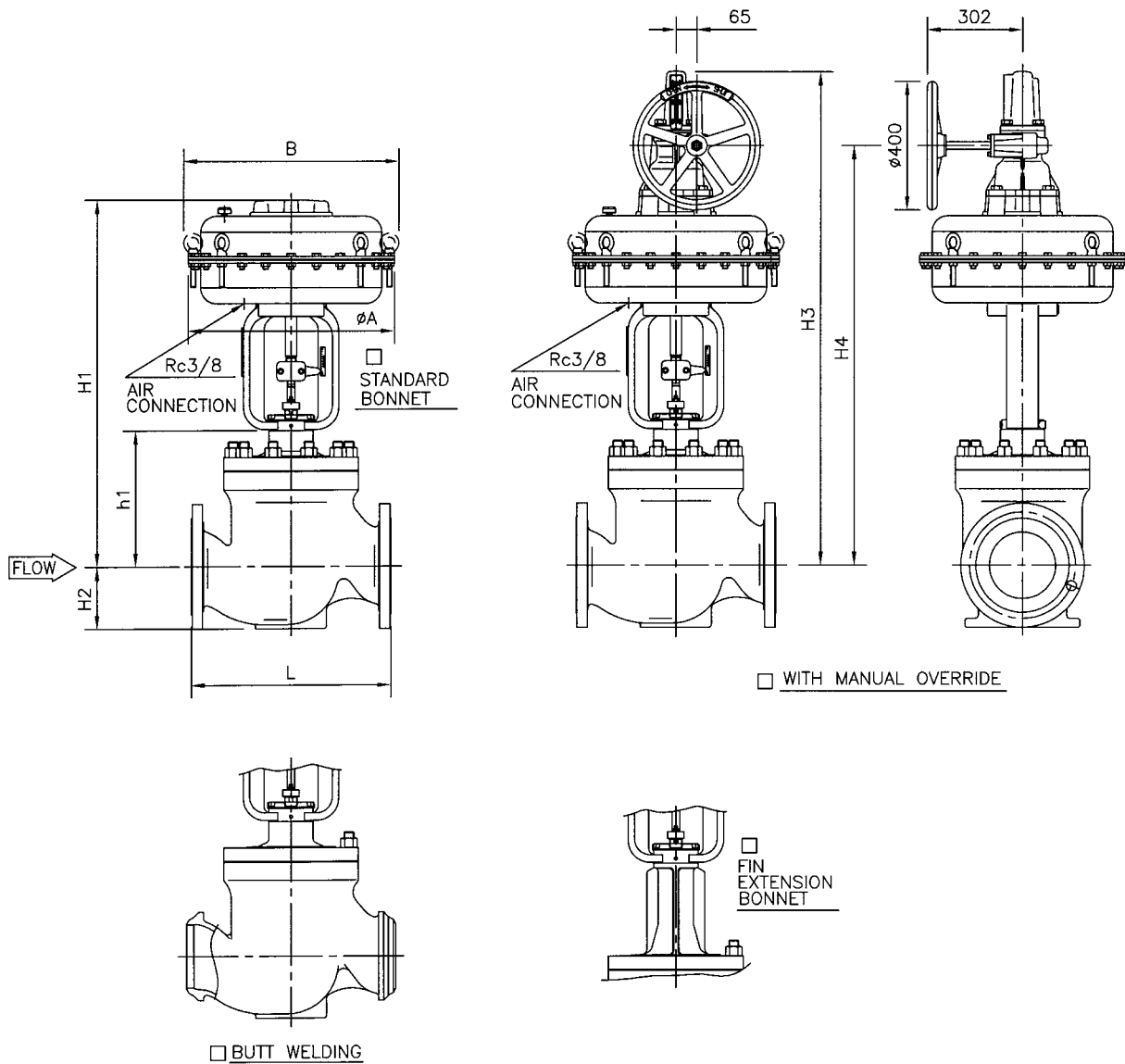

## DIMENSIONS

UNIT : mm

CODE NO.	BODY SIZE	ACTUATOR												CODE NO.						
		STANDARD BONNET									FIN EXTENSION BONNET									
		ANSI 150# RF			ANSI 300#			ANSI 600#			STANDARD BONNET		FIN EXTENSION BONNET							
		<input type="checkbox"/> ANSI 150# RF	<input type="checkbox"/> ANSI 300#	<input type="checkbox"/> ANSI 600#	<input type="checkbox"/>	<input type="checkbox"/>	<input type="checkbox"/>	<input type="checkbox"/>	<input type="checkbox"/>	<input type="checkbox"/>	<input type="checkbox"/>	<input type="checkbox"/>	<input type="checkbox"/>	<input type="checkbox"/>	<input type="checkbox"/>	<input type="checkbox"/>	<input type="checkbox"/>	<input type="checkbox"/>	<input type="checkbox"/>	<input type="checkbox"/>
		<input type="checkbox"/> JPI 150# RF	<input type="checkbox"/> JPI 300#	<input type="checkbox"/> JPI 600#	<input type="checkbox"/>	<input type="checkbox"/>	<input type="checkbox"/>	<input type="checkbox"/>	<input type="checkbox"/>	<input type="checkbox"/>	<input type="checkbox"/>	<input type="checkbox"/>	<input type="checkbox"/>	<input type="checkbox"/>	<input type="checkbox"/>	<input type="checkbox"/>	<input type="checkbox"/>	<input type="checkbox"/>	<input type="checkbox"/>	<input type="checkbox"/>
		<input type="checkbox"/> JIS 10K RF	<input type="checkbox"/> JIS 20K	<input type="checkbox"/> JIS 40K	<input type="checkbox"/>	<input type="checkbox"/>	<input type="checkbox"/>	<input type="checkbox"/>	<input type="checkbox"/>	<input type="checkbox"/>	<input type="checkbox"/>	<input type="checkbox"/>	<input type="checkbox"/>	<input type="checkbox"/>	<input type="checkbox"/>	<input type="checkbox"/>	<input type="checkbox"/>	<input type="checkbox"/>	<input type="checkbox"/>	<input type="checkbox"/>
		<input type="checkbox"/> RF	<input type="checkbox"/> RTJ	<input type="checkbox"/> RF	<input type="checkbox"/> RTJ	<input type="checkbox"/> RF	<input type="checkbox"/> RTJ	<input type="checkbox"/>	<input type="checkbox"/>	<input type="checkbox"/>	<input type="checkbox"/>	<input type="checkbox"/>	<input type="checkbox"/>	<input type="checkbox"/>	<input type="checkbox"/>	<input type="checkbox"/>	<input type="checkbox"/>	<input type="checkbox"/>	<input type="checkbox"/>	<input type="checkbox"/>
		<input type="checkbox"/> BW	<input type="checkbox"/>	<input type="checkbox"/>	<input type="checkbox"/>	<input type="checkbox"/>	<input type="checkbox"/>	<input type="checkbox"/>	<input type="checkbox"/>	<input type="checkbox"/>	<input type="checkbox"/>	<input type="checkbox"/>	<input type="checkbox"/>	<input type="checkbox"/>	<input type="checkbox"/>	<input type="checkbox"/>	<input type="checkbox"/>	<input type="checkbox"/>	<input type="checkbox"/>	<input type="checkbox"/>
05	5" (125A)	403	130	425	441	140	460	463	170	285	1005	435	1155	650	678	1405	1170	1555	1320	526SLA
06	6" (150A)	451	145	473	489	165	508	511	180	290	1010	440	1160	650	678	1410	1175	1560	1325	526SLA

\* FLANGE IS ACCORDING TO THE STANDARD WHICH IS DESCRIBED ON SPECIFICATION SHEET.

NOTE:

DRAWING No.

E-501T-526SLA-R-N  
H

REV.

B

**KOSO**

ED-09A

# GLOBE VALVE 501T DIRECT ACTION

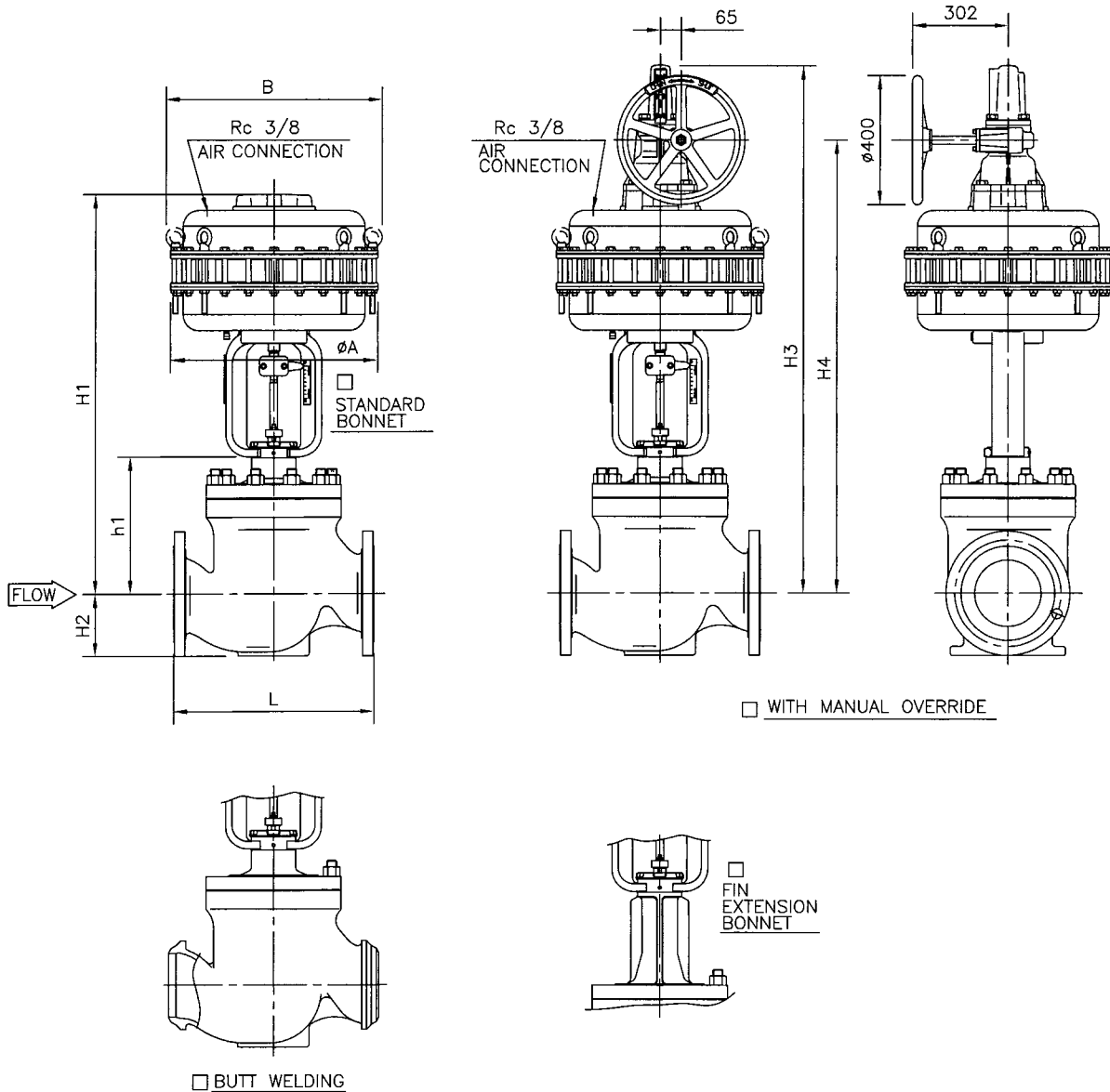

## DIMENSIONS

UNIT : mm

BODY SIZE	ANSI 150# RF									ANSI 300#			ANSI 600#			STANDARD BONNET		FIN EXTENSION BONNET		ACTUATOR				CODE NO.
	ANSI 150# RF			ANSI 300#			ANSI 600#			STANDARD BONNET		FIN EXTENSION BONNET		WITH MANUAL OVERRIDE										
	L	H2		L	L	H2	L	L	H2	h1	H1	h1	H1	A	B	STD. BONNET	FIN/EXT BONNET	H3	H4	H3	H4			
08 <input type="checkbox"/> 8" (200A)	543	180		568	584	195	610	613	215	355	1175	505	1325	650	678	<input type="checkbox"/>	<input type="checkbox"/>	1575	1340	1725	1490	526LLA		

\* FLANGE IS ACCORDING TO THE STANDARD WHICH IS DESCRIBED ON SPECIFICATION SHEET.

NOTE:

DRAWING No.

E-501T-526LLA-D-N  
H

REV.

B

**KOSO**

# GLOBE VALVE 501T REVERSE ACTION

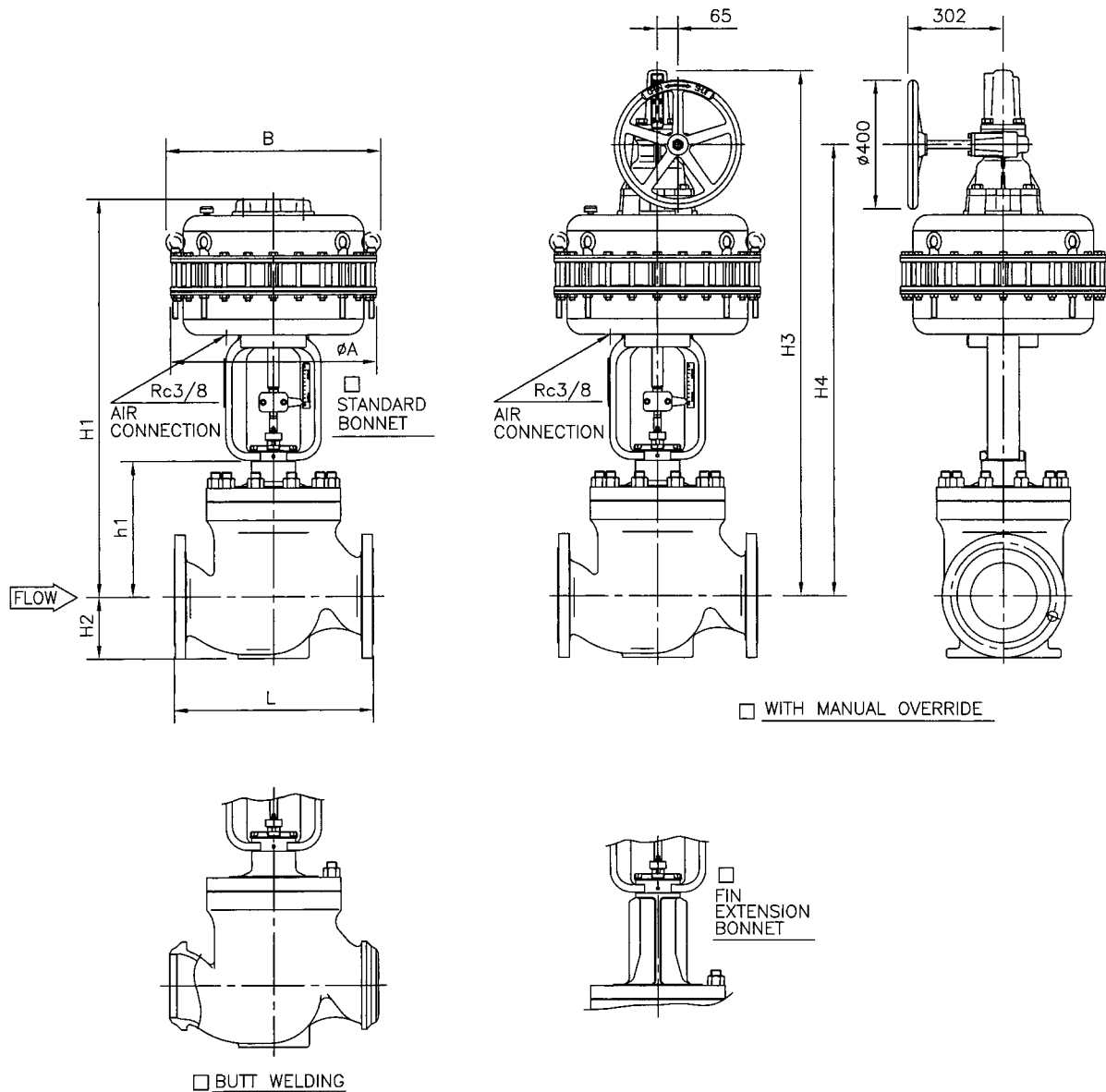

## DIMENSIONS

UNIT : mm

BODY SIZE	<input type="checkbox"/> ANSI 150# RF <input type="checkbox"/> JPI 150# RF <input type="checkbox"/> JIS 10K RF		<input type="checkbox"/> ANSI 300# <input type="checkbox"/> JPI 300# <input type="checkbox"/> JIS 20K <input type="checkbox"/> JIS 30K			<input type="checkbox"/> ANSI 600# <input type="checkbox"/> JPI 600# <input type="checkbox"/> JIS 40K			<input type="checkbox"/> STANDARD BONNET		<input type="checkbox"/> FIN EXTENSION BONNET		ACTUATOR						
			<input type="checkbox"/> RF <input type="checkbox"/> BW		<input type="checkbox"/> RTJ		<input type="checkbox"/> RF <input type="checkbox"/> BW		<input type="checkbox"/> RTJ				<input type="checkbox"/> WITH MANUAL OVERRIDE				CODE NO.		
	L	H2	L	L	H2	L	L	H2	h1	H1	h1	H1	A	B	H3	H4		H3	H4
08 <input type="checkbox"/> 8" (200A)	543	180	568	584	195	610	613	215	355	1175	505	1325	650	678	1575	1340	1725	1490	526LLA

\* FLANGE IS ACCORDING TO THE STANDARD WHICH IS DESCRIBED ON SPECIFICATION SHEET.

NOTE:

DRAWING No.

E-501T-526LLA-R-N  
H

REV.

B

**KOSO**

ED-09A

# GLOBE VALVE 501T Motorized Actuator 3500LC 36 3400LA

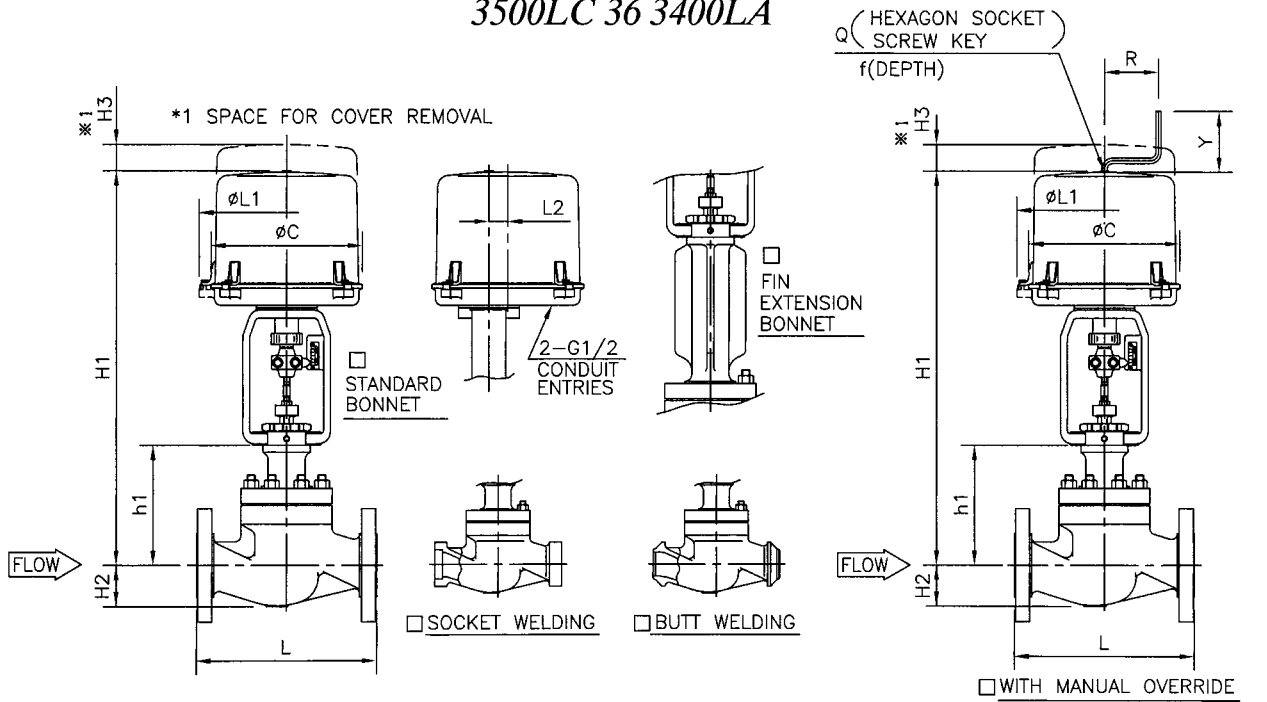

## DIMENSIONS

UNIT : mm

CODE NO.	BODY SIZE	FACE TO FACE : L							H2	STANDARD BONNET		FIN EXTENSION BONNET		ACTUATOR																				
		ANSI 150# RF	ANSI 300# RF	ANSI 600# RF	ANSI 300# SW	ANSI 300# RTJ	ANSI 600# SW	ANSI 600# RTJ		h1	H1	h1	H1	H3	øL1	L2	øC	WITH MANUAL OVERRIDE				SIZE CODE NO.												
		JPI 150# RF	JPI 300# RF	JPI 600# RF	JPI 300# BW	JPI 300# RTJ	JPI 600# SW	JPI 600# RTJ									R	Y	Q-f	35A1LC	35A2LC	35B1LC	35B2LC	36A1LA	36A2LA	36A3LA	36A4LA	36A5LA	36B1LA	36B2LA	36B3LA	36B4LA	36B5LA	
90	1/2" (15A)	184	194	206	206	206	206	206	32	129	530	229	630	205	260	28	225	80	87	6-12	35A1LC	35A2LC	35B1LC	35B2LC	36A1LA	36A2LA	36A3LA	36A4LA	36A5LA	36B1LA	36B2LA	36B3LA	36B4LA	36B5LA
91	3/4" (20A)	184	194	206	206	206	206	206	32	129	530	229	630	205	260	28	225	80	87	6-12	35A1LC	35A2LC	35B1LC	35B2LC	36A1LA	36A2LA	36A3LA	36A4LA	36A5LA	36B1LA	36B2LA	36B3LA	36B4LA	36B5LA
01	1" (25A)	184	197	210	210	210	210	210	36	129	530	229	630	205	260	28	225	80	87	6-12	35A1LC	35A2LC	35B1LC	35B2LC	36A1LA	36A2LA	36A3LA	36A4LA	36A5LA	36B1LA	36B2LA	36B3LA	36B4LA	36B5LA
93	1 1/2" (40A)	222	235	251	251	248	251	251	58	175	580	325	730	205	260	28	225	80	87	6-12	35A1LC	35A2LC	35B1LC	35B2LC	36A1LA	36A2LA	36A3LA	36A4LA	36A5LA	36B1LA	36B2LA	36B3LA	36B4LA	36B5LA
02	2" (50A)	254	267	286	286	283	286	289	62	175	580	325	730	205	260	28	225	80	87	6-12	35A1LC	35A2LC	35B1LC	35B2LC	36A1LA	36A2LA	36A3LA	36A4LA	36A5LA	36B1LA	36B2LA	36B3LA	36B4LA	36B5LA
94	2 1/2" (65A)	276	292	311	311	308	311	314	75	200	605	350	755	205	260	28	225	80	87	6-12	35A1LC	35A2LC	35B1LC	35B2LC	36A1LA	36A2LA	36A3LA	36A4LA	36A5LA	36B1LA	36B2LA	36B3LA	36B4LA	36B5LA
03	3" (80A)	298	317	337	337	333	337	340	85	200	605	350	755	205	260	28	225	80	87	6-12	35A1LC	35A2LC	35B1LC	35B2LC	36A1LA	36A2LA	36A3LA	36A4LA	36A5LA	36B1LA	36B2LA	36B3LA	36B4LA	36B5LA
04	4" (100A)	352	368	394	394	384	394	397	105	245	775	395	925	260	290	45	255	160	90	8-15	35B1LC	35B2LC	35B1LC	35B2LC	36B1LA	36B2LA	36B3LA	36B4LA	36B5LA	36B1LA	36B2LA	36B3LA	36B4LA	36B5LA

\* FLANGE IS ACCORDING TO THE STANDARD WHICH IS DESCRIBED ON SPECIFICATION SHEET.

NOTE:

DRAWING No.

E-501T- 3500LC  
3600LA -B-N-01  
3400LA T

REV.

E

**KOSO**

# GLOBE VALVE 501T Motorized Actuator 3500LC 36 3400LA

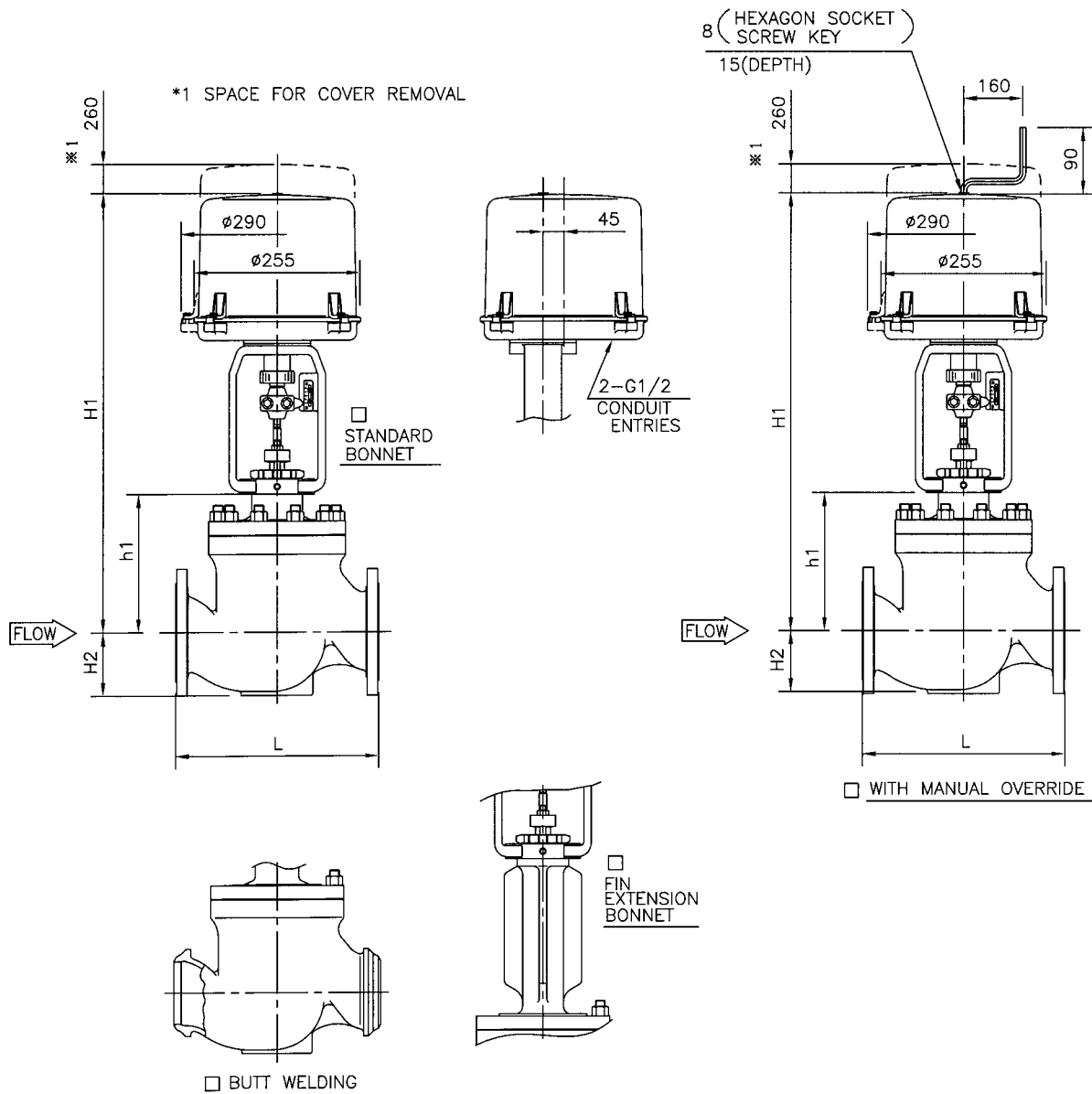

## DIMENSIONS

UNIT : mm

BODY SIZE	ANSI 150# RF			ANSI 300#			ANSI 600#			STANDARD BONNET		FIN EXTENSION BONNET		ACTUATOR SIZE CODE NO.				
	JPI 150# RF			JIS 20K			JPI 600#			h1		h1						
CODE NO.	L	H2	L	L	H2	L	L	H2	h1	H1	h1	H1						
05 <input type="checkbox"/> 5" (125A)	403	130	425	441	140	460	463	170	285	865	435	1015	<input type="checkbox"/> 35B2LC	<input type="checkbox"/> 36B2LA	<input type="checkbox"/> 34B2LA			
06 <input type="checkbox"/> 6" (150A)	451	145	473	489	165	508	511	180	290	870	440	1020						

\* FLANGE IS ACCORDING TO THE STANDARD WHICH IS DESCRIBED ON SPECIFICATION SHEET.

NOTE:

DRAWING No.

E-501T-3500LC  
3600LA-B-N-02  
3400LA T

REV.

C

**KOSO**

ED-09A

# GLOBE VALVE 501T Motorized Actuator 36 34COLA

\*1 SPACE FOR COVER REMOVAL

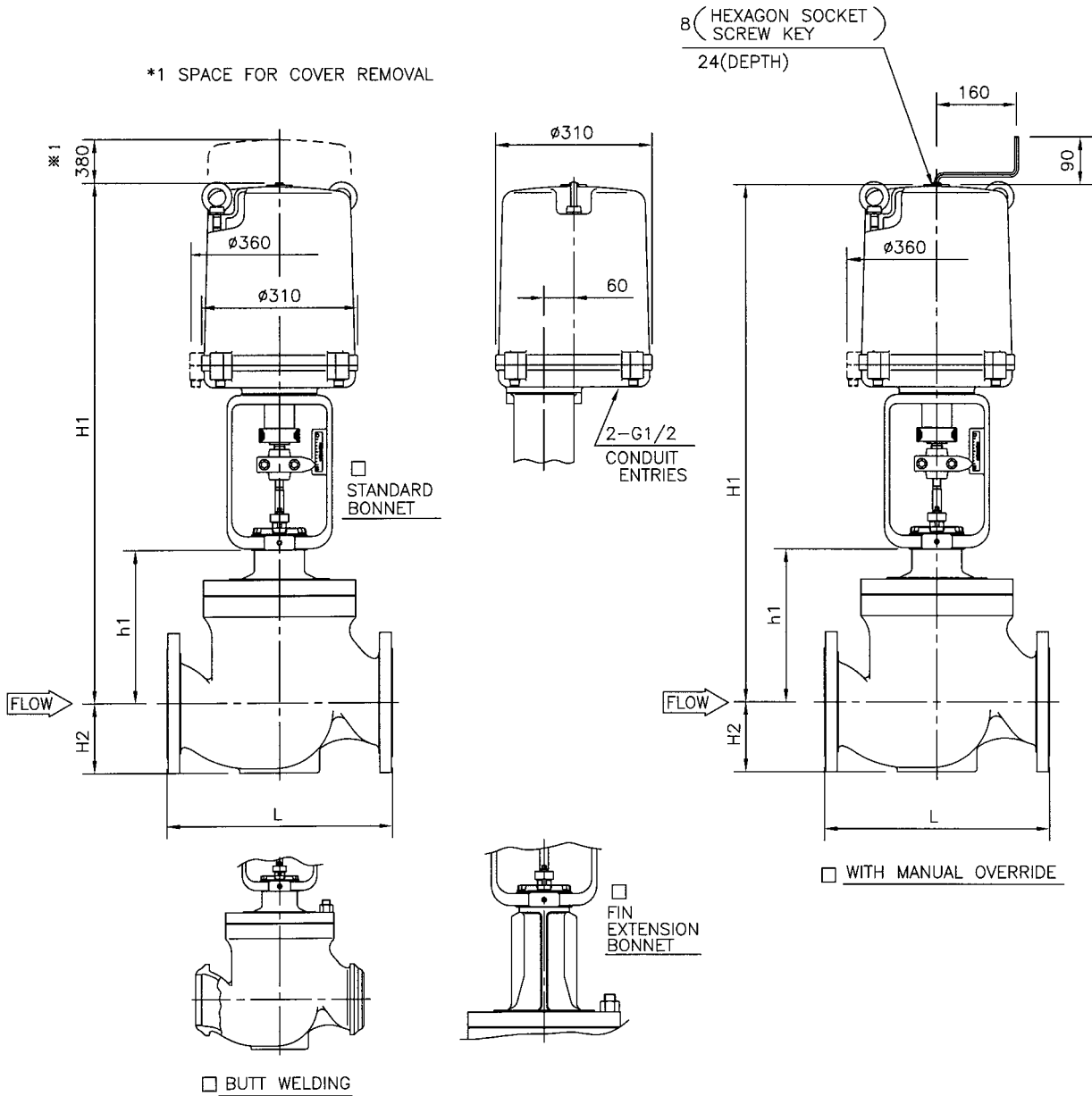

**DIMENSIONS**

UNIT : mm

BODY SIZE	<input type="checkbox"/> ANSI 150# RF <input type="checkbox"/> JPI 150# RF <input type="checkbox"/> JIS 10K RF			<input type="checkbox"/> ANSI 300# <input type="checkbox"/> JPI 300# <input type="checkbox"/> JIS 20K <input type="checkbox"/> JIS 30K			<input type="checkbox"/> ANSI 600# <input type="checkbox"/> JPI 600# <input type="checkbox"/> JIS40K			<input type="checkbox"/> STANDARD BONNET		<input type="checkbox"/> FIN EXTENSION BONNET		ACTUATOR SIZE CODE NO.	
	L	H2	L	L	H2	L	L	H2	h1	H1	h1	H1			
05 <input type="checkbox"/> 5" (125A)	403	130	425	441	140	460	463	170	285	1010 1070	435	1160 1220	<input type="checkbox"/> 36C1LA <input type="checkbox"/> 36C2LA	<input type="checkbox"/> 34C1LA <input type="checkbox"/> 34C2LA	
06 <input type="checkbox"/> 6" (150A)	451	145	473	489	165	508	511	180	290	1015 1075	440	1165 1225	<input type="checkbox"/> 36C1LA <input type="checkbox"/> 36C2LA	<input type="checkbox"/> 34C1LA <input type="checkbox"/> 34C2LA	
08 <input type="checkbox"/> 8" (200A)	543	180	568	584	195	610	613	215	355	1140	505	1290	<input type="checkbox"/> 36C2LA	<input type="checkbox"/> 34C2LA	

\* FLANGE IS ACCORDING TO THE STANDARD WHICH IS DESCRIBED ON SPECIFICATION SHEET.

NOTE:

DRAWING No.

E-501T- 36COLA -B- N  
34COLA -B- T

REV.

E

**KOSO**

図5 5200LA駆動部取付姿勢

Fig. 5 ACTUATOR MOUNTING FORMS FOR 5200LA

図5-1 駆動部サイズ：218～450

Fig. 5-1 ACTUATOR SIZE : 218~450

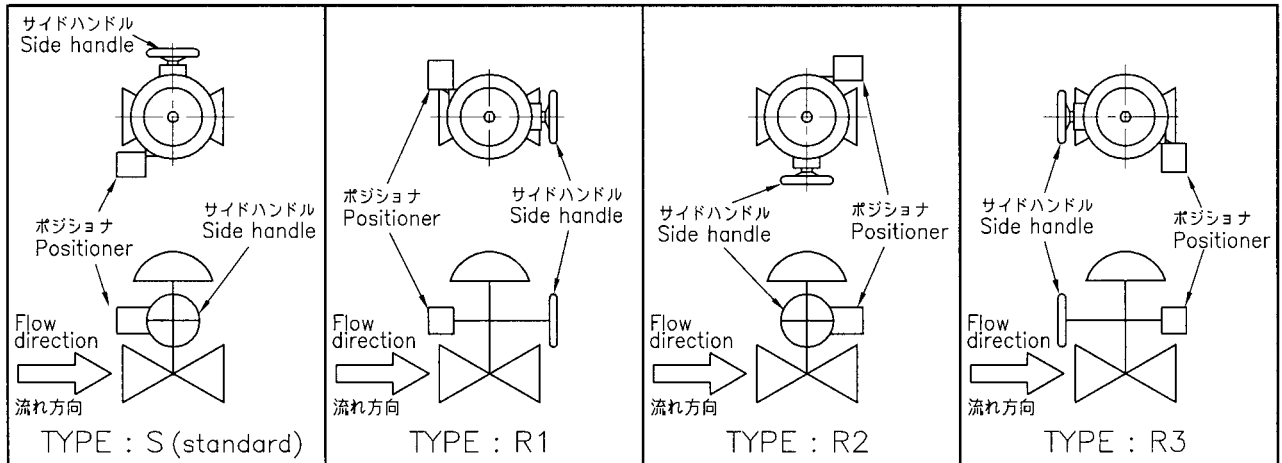

注：標準取付姿勢Type : S 以外の場合は、取付姿勢を御指定下さい。

Note : Type S is automatically applied, unless otherwise specified.

図5-2 駆動部サイズ：650

Fig. 5-2 ACTUATOR SIZE : 650

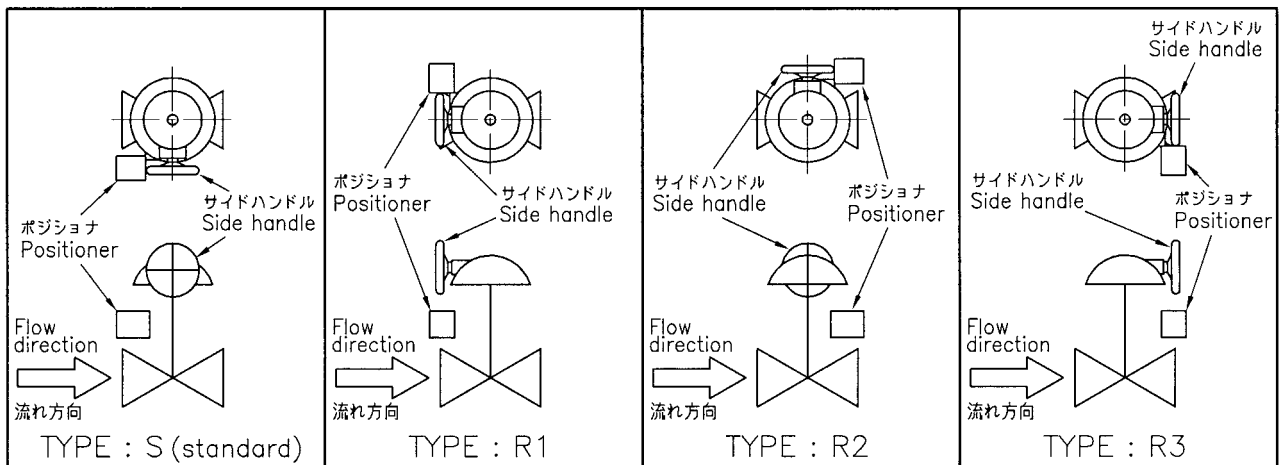

注：標準取付姿勢Type : S 以外の場合は、取付姿勢を御指定下さい。

Note : Type S is automatically applied, unless otherwise specified.

図6 3500LC・3600LA・3400LA駆動部取付姿勢

Fig. 6 ACTUATOR MOUNTING FORMS FOR 3500LC・3600LA・3400LA

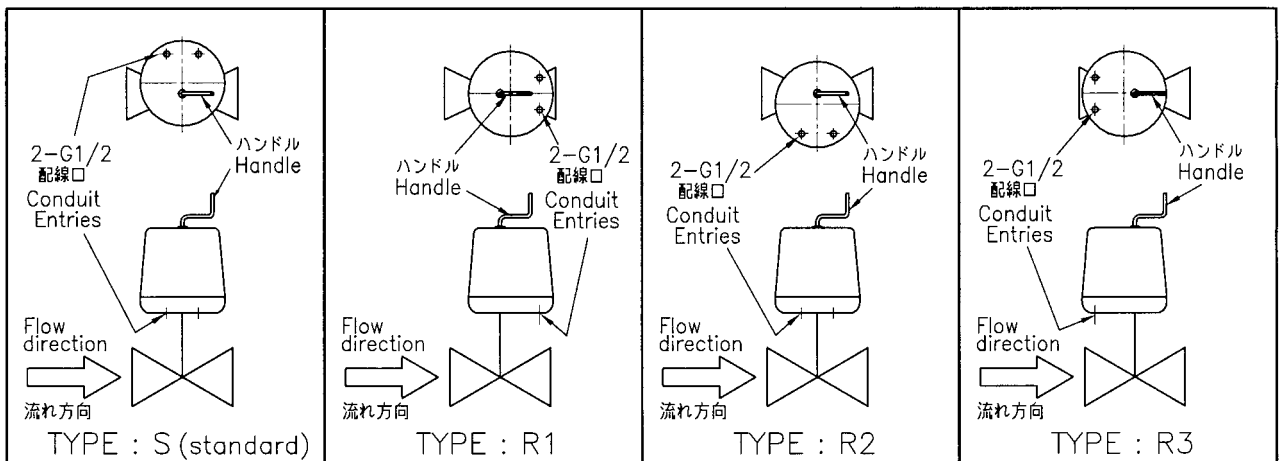

注：標準取付姿勢Type : S 以外の場合は、取付姿勢を御指定下さい。

Note : Type S is automatically applied, unless otherwise specified.

表5 標準駆動部との組合わせ概算製品質量 (単位: kg)

Table 5 NET WEIGHT OF STANDARD VALVE AND ACTUATOR COMBINED (UNIT : kg)

弁本体部及び駆動部は標準品の質量で、付属品並びに手動操作機構などの質量は含んでいません。

Only standard type are represented. Weight of accessories, a handwheel and the like are not included.

弁サイズ Body size inch (mm)	駆動部形式、サイズ Actuator type & size		5200LA ダイアフラム式駆動部 Diaphragm actuator							電子式及び電動式駆動部 Solid state electronic & Electric motor actuator		
	本体定格 Body rating		218	270	350	450S	450L	650S	650L	35A1LC・35A2LC 36A1LA・36A2LA 34A1LA・34A2LA	35B1LC・35B2LC 36B1LA・36B2LA 34B1LA・34B2LA	36C1LA・36C2LA 34C1LA・34C2LA
	ANSI	JIS										
½ (15)	150 #	10K	18	25	41	—	—	—	—	17	24	—
	300 #	20、30K	19	26	42	—	—	—	—	18	25	—
	600 #	40K	21	28	44	—	—	—	—	20	27	—
¾ (20)	150 #	10K	18	25	41	—	—	—	—	17	24	—
	300 #	20、30K	19	26	42	—	—	—	—	18	25	—
	600 #	40K	21	28	44	—	—	—	—	20	27	—
1 (25)	150 #	10K	18	25	41	—	—	—	—	17	24	—
	300 #	20、30K	19	26	42	—	—	—	—	18	25	—
	600 #	40K	21	28	44	—	—	—	—	20	27	—
1½ (40)	150 #	10K	25	32	48	83	—	—	—	24	31	—
	300 #	20、30K	31	38	54	90	—	—	—	30	37	—
	600 #	40K	39	46	62	97	—	—	—	38	45	—
2 (50)	150 #	10K	32	39	55	90	—	—	—	31	38	—
	300 #	20、30K	37	44	60	95	—	—	—	36	43	—
	600 #	40K	42	49	65	100	—	—	—	41	48	—
2½ (65)	150 #	10K	—	46	62	97	—	—	—	—	45	—
	300 #	20、30K	—	51	67	105	—	—	—	—	50	—
	600 #	40K	—	66	82	120	—	—	—	—	65	—
3 (80)	150 #	10K	—	56	72	110	—	—	—	—	55	90
	300 #	20、30K	—	66	82	120	—	—	—	—	65	100
	600 #	40K	—	86	100	140	—	—	—	—	85	120
4 (100)	150 #	10K	—	—	82	120	—	240	—	—	65	100
	300 #	20、30K	—	—	97	135	—	255	—	—	80	115
	600 #	40K	—	—	132	170	—	290	—	—	115	150
5 (125)	150 #	10K	—	—	—	—	155	250	—	—	100	135
	300 #	20、30K	—	—	—	—	180	280	—	—	125	160
	600 #	40K	—	—	—	—	230	330	—	—	175	210
6 (150)	150 #	10K	—	—	—	—	200	300	—	—	145	180
	300 #	20、30K	—	—	—	—	230	330	—	—	175	210
	600 #	40K	—	—	—	—	280	380	—	—	225	260
8 (200)	150 #	10K	—	—	—	—	270	—	440	—	—	250
	300 #	20、30K	—	—	—	—	320	—	450	—	—	300
	600 #	40K	—	—	—	—	440	—	570	—	—	420

# KOSO 日本工装株式会社

## NIHON KOSO CO., LTD.

本社 〒103-0027 東京都中央区日本橋1-16-7(工装日本橋ビル)  
 TEL. 03(5202)4300(代表) FAX. 03(5202)4301  
 Head Office 1-16-7, Nihombashi, Chuo-ku, Tokyo, 103-0027, Japan  
 TEL. 81-3-5202-4300 FAX. 81-3-5202-4301

営業本部 〒103-0027 東京都中央区日本橋1-16-7(工装日本橋ビル)  
 TEL. 03(5202)4300(代表) FAX. 03(5202)4301

西日本営業部 〒564-0062 大阪府吹田市垂水町3-31-29  
 TEL. 06(6378)7117(代表) FAX. 06(6378)7050

CSC北海道 〒053-0047 北海道苫小牧市泉町1-1-6  
 TEL. 0144(31)4400(代表) FAX. 0144(31)4401

CSC仙台 〒989-2322 宮城県亶理郡亶理町逢隈蔵字卯49-1  
 TEL. 0223(33)1891(代表) FAX. 0223(33)1892

CSC福島 〒962-0312 福島県須賀川市大久保字川虫内129  
 TEL. 0248(65)3128(代表) FAX. 0248(65)3224

CSC新潟 〒950-0813 新潟県新潟市東区大形本町5-12-36  
 TEL. 025(275)8461(代表) FAX. 025(275)8462

CSC鹿島 〒314-0116 茨城県神栖市奥野谷4193-1  
 TEL. 0299(96)6891(代表) FAX. 0299(96)6892

CSC関東 〒290-0057 千葉県市原市五井金杉1-42  
 TEL. 0436(22)0604(代表) FAX. 0436(21)1311

CSC富士 〒416-0909 静岡県富士市松岡14-1  
 TEL. 0545(66)3191(代表) FAX. 0545(66)3192

CSC名古屋 〒486-0935 愛知県春日井市森山田町62  
 TEL. 0568(34)1421(代表) FAX. 0568(34)1431

CSC大阪 〒564-0062 大阪府吹田市垂水町3-31-29  
 TEL. 06(6378)7117(代表) FAX. 06(6378)7050

CSC広島 〒731-5127 広島県広島市佐伯区五日市1-8-25  
 TEL. 082(943)7750(代表) FAX. 082(922)9033

CSC岡山 〒712-8061 岡山県倉敷市神田3-8-29  
 TEL. 086(444)1802(代表) FAX. 086(444)1812

CSC九州 〒802-0802 福岡県北九州市小倉南区城野4-5-55  
 TEL. 093(922)3431(代表) FAX. 093(951)1435

CSC大分 〒870-0901 大分県大分市西新地1-8-17  
 TEL. 097(551)4816(代表) FAX. 097(551)4827

## WORLD-WIDE NETWORK(Sales, Manufacturing, Services)

Nihon Koso Co., Ltd., Tokyo Japan	Tel. (81)3-5202-4300	Fax. (81)3-5202-4301
Paris Office	Tel. (33)1-73-75-23-1	Fax. (83)1-73-75-23-1
Moscow Office	Tel. (7)495-775-8531	Fax. (7)495-787-2785
Dubai branch	Tel. (971)4-881-3090	Fax. (971)4-881-5090
Beijin Office	Tel. (86)10-5877-2863	Fax. (86)10-5877-2867
Koso M-Mac International, Inc., CA, U.S.A.	Tel. (1)661-942-4499	Fax. (1)661-942-0999
Koso America, Inc., Boston, U.S.A.	Tel. (1)508-584-1199	Fax. (1)508-584-2525
Pacific Seismic Products, Inc., CA, U.S.A.	Tel. (1)661-942-4499	Fax. (1)661-942-0999
Koso Kent Introl Ltd., U.K.	Tel. (44)1484-710311	Fax. (44)1484-407407
Koso Control Engineering (Wuxi) Co., Ltd., China	Tel. (86)510-85129961	Fax. (86)510-85127827
Wuxi Koso Fluid Control Co., Ltd., China	Tel. (86)510-85101567	Fax. (86)510-85105339
Wuxi Koso Valve Casting Co., Ltd., China	Tel. (86)510-85117433	Fax. (86)510-85117433
Hangzhou Hangyang KOSO P & V Co., Ltd.	Tel. (86)571-85869508	Fax. (86)571-85343203
Koso-AACI (Anshan) Co., Ltd., China	Tel. (86)412-8812686	Fax. (86)412-8814582
Korea Koso Co., Ltd., Seoul, Korea	Tel. (85)2-539-9011	Fax. (82)2-566-5119
Korea Koso Engineering Co., Ltd., Seoul, Korea	Tel. (85)2-539-9018	Fax. (82)2-566-5119
Koso Controls Asia Pte. Ltd., Singapore	Tel. (65)67472722	Fax. (65)67467677
Kent Introl Private Ltd., India	Tel. (91)253-2383111	Fax. (91)253-2384413
Koso Fluid Controls Private Ltd., India	Tel. (91)491-2566047	Fax. (91)491-2567142

### NOTICE:

Contents of this catalogue including technical specifications are subject to change without prior notice, due to continous product improvement/upgradation.